

AGPTEK

User Manual



A65 MUSIC PLAYER

CONTENTS

English

Important Notice	01
Product Overview	02
Main Functions	03
Help and Troubleshooting	08
Specifications	13

Deutsch

Wichtige Hinweise	14
Produktübersicht	15
Hauptfunktionen	16
Hilfe und Fehlerbehebung	23
Spezifikationen	26
Hinweise zum Laden des Akkus	27
Tipps zur Erhaltung des Gehörs	28
Wichtige Informationen zur Sicherheit	28

Français

Avis Important	29
Présentation du Produit	30
Fonctions Principales	31
Aide et dépannage	38
Spécifications	41
Précautions de Charge de la Batterie	42
Conseils pour Protéger l'audition	43
Informations de Sécurité Importantes	43

Español

Noticia Importante	44
Descripción del Producto	45
Funciones Principales	46
Ayuda y solución de problemas	52
Especificacions	56
Notas Sobre la Carga de la Batería	56
Consejos para Proteger la Audición	57
Importante Información de Seguridad	58

日本語

ご使用前に	59
各部のなまえ	59
基本な使いかた	61
トラブルシューティング	72
仕様	76

Italiano

Avviso Importantante	77
Panoramica	78
Specifiche Tecniche	79

If you have any problems about this product, please feel free to contact support@agptek.com.

Important Notice

Thank you for purchasing AGPTEK Music Player. Please read the manual carefully before using the product. Specifications are subject to change without prior notice.

Charge the Player

- Charge by the USB port of computer.
- Use 5V/500mA charger (Charger not included).

Connect to the PC & Download audio files

1. Open the Windows Explorer or "This PC".
2. Using the USB cable, connect the player to a USB port on your PC.
3. Open the new "AGP-A65" folder under "This PC".
4. Copy files to the "AGP-A65" in which you want them to play.
5. In the left sidebar, right-click the "AGP-A65" folder and select "Eject" from the menu.
6. Wait until the computer confirms a safe ejection before you unplug the USB cable.

Note: Please do not disconnect the USB plug during file transferring. It may cause malfunction of the player and the files.

Product Overview

Buttons and Controls

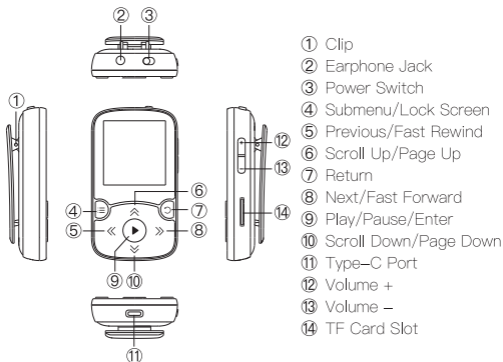

Basic Operation

- Power on/off. Slide the Power Switch to the right to turn on the player, and to the left to turn it off.
- Screen lock. Long press the button:☰ to lock screen and all the buttons will be unavailable. Repeat the above steps to unlock. There are separate volume buttons.
- Screen display. Long press button ▶ to activate screen.
- Browse item. On home menu or list menu, press button ◀ / ▶ , ⤴ / ⤵ to browse item, press button ▶ to enter.
- Back. When on any interface, press ◀ to go back; long press to back to home menu directly.

- **Volume Warning:** At level 20, you'll get a volume protection alert. You can raise the volume to max 31, but it's safer to stay at moderate levels to protect your hearing.

Main Functions

Home Menu

The home menu is the starting point of each application. There are 8 functions on the home menu: Music/ Recorder/ FM Radio/ Tools/ Settings/ Folder/ Bluetooth/ Pedometer.

Music

Find "Music" on home menu with button ► to access to its function. A related list will show:

- Resume (Now playing).
- All songs.
- Artists/Albums/Genres.
- Playlists. There are 3 default playlists on the player: Playlist[1]/[2]/[3].
- Update playlists. Update music files.
- Local folder/Card folder. View music file in the local folder or card folder.

Note: These functions are only available when memory card inserted.

Play the music.

While it's on music playing interface, long press the button »» to fast forward, press »» to skip to next track; Long press the button «« to fast rewind, press «« to play the previous track. Press button ► to play/pause.

Home/Play mode/ Sound settings/Add to playlist/ Remove from playlist/Delete/Book marks.

While it's on music playing interface, press button ≡ to access to the submenu. Press button ^/∨ to select items or adjust value; press button ► to enter or confirm.

1. Home. Choose to go to home menu.
2. Play mode.

- A. “Play music from...”. Choose to play from all songs/ this artist/album/genre.
- B. “Repeat”. Choose repeat mode: Repeat off, Repeat 1, Repeat all.
- C. “Shuffle”. Choose to turn on/off shuffle mode.
- D. “Repeat settings”.
 - Repeat Mode
 - a. Enter. Press the button >> to enter.
 - b. Set. Press button >> to confirm the starting time A when A is flashing. Then press button >> to set the ending time B when B is flashing. The passage from time A to B will be repeated automatically. The icon for A–B indication will appear on the screen. Press button ▶ again to back to normal playback.
 - Replay times. Set the replay times from 1 to 10.
 - Replay interval. Set the replay gap from 1 to 10 sec.
- 3. Sound settings. Choose to set Equalizer, Variable speed playback and Volume Limit.
- 4. Add to playlist/Remove from playlist. Choose to add to or remove from the 3 existing playlist.
- 5. Delete. Choose to delete the song that is playing now.
- 6. Bookmarks. Choose to add bookmark for the song that is playing now, or go to/delete the bookmark you added.

Recorder

Find “Record” on home menu with button ▶ to access to its function. A related list will show:

- **Start voice recording.** Press button ▶ to start voice recording, press again to pause. Press the button ⌚ and choose “Yes” to save the recording file.
- **Recordings library.** Find the saved recordings. You will need to choose from local folder or card folder if the memory card is inserted. While it’s on recording playing interface, press button:☰ and choose “Delete” to delete.
- **Storage.** Choose to store your recordings in internal or external memory. Confirm your selection with button ▶. (Only available when TF card inserted)
- **Rec format.** Choose the record format between MP3 (32/64/128kbps), WAV(512/768/1024/1536kbps).

FM Radio

Find “FM radio” on Home menu with the button ► to access to its function. A related list will show:

- **Presets.** All the saved stations will be listed here.
- **Manual tune/Auto tune.** When choose “Auto tune”, the searched stations will be saved in “Presets” automatically.
- **FM recordings.** View the radio recording files. You will need to choose from local folder or card folder if the memory card is inserted. The radio recordings will also be saved in Recorder> Recordings library.

Start FM radio recording/Save to preset/Clear preset/ Auto tune/Tuner region/FM recordings/Radio background.

While it's on radio playing interface, press button ► to switch among preset stations, press the button ◀ / ▶ to find tune stations. Press button ☰ to access to its submenu which includes:

1. **Start FM radio recording.** Press button ► to pause/continue, press ⏻ and select “Yes” to save the recording file.
2. **Save/Clear station/Clear all station/Auto tune.**
3. **Tuner region.** Choose from Common/Japan/European Band as needed.
4. **FM recordings.**

Tools

Find “Tools” on Home menu with the button ► to access to its function. A related list will show:

E-Book

While it's on text playing interface, press button ⬆ / ⬇ to turn the pages. Press the button ► to play automatically, press again to stop.

- **Submenu.** While it 's on text playing interface, press button ☰ to enter its submenu and set your preference, including AutoPlay Settings (2s–30s), Page Color, Delete E-book, Select Bookmark, Delete Bookmark, Add Bookmark, Select Page, Local folder and Card folder (Only available when TF card inserted).

Video.

Press button ► to access to its function. You will need to choose from local folder or card folder if the memory card is inserted.

- Press button ► to watch videos, press the button ◀ / ▶ to go to previous/next video or long press to fast backward/forward.
- When it's on video playing interface, press button ≡ to access to its submenu, including: Brightness, Repeat, Delete Video, Update playlist. Set according to your preference.

– Photos

Press ► to view pictures, press the ◀ / ▶ to go to previous/next picture.

- When it's on picture viewing interface, press button ≡ to access to its submenu , including: Brightness, Backlight timer, Slideshow settings, Delete photos, Update playlist. Set according to your preference.

Calendar

Press the button ► to switch among year | month | day, press the button ◀ / ▶ to choose specific year | month | day.

Stopwatch

Press ► to enter, press again to start the timer, then press again to stop or press ≡ to resume. Press ✓ to start a new one. The maximum Stopwatch list is 4.

Clock

Press button ► to enter, a related list will show: Alarm on/off, Alarm Time, Alarm Cycle (Once/Daily/Workday), Alarm Music, Alarm Volume. Set according to your preference.

Settings

Find “Settings” on Home menu with the button ► to access to its function. A related list will show, including:



- **Language/Language.** Choose display language.
- **Date & Time.** Choose “Date Settings” to set date format and date. To set date, press ◀ / ▶ to switch among year|month|date,

press button  /  to adjust the value of year|month|date and confirm with button . Set time under “Time Settings” and adjust the time in the same way.

- **Display settings.** Set Brightness, Backlight timer and Screensaver.
- **Power Off Timer.** Automatically power-off after a set duration (10/20/30/40/50/60/70/80/90/100/110/120mins).
- **Sleep Timer.** Automatically shuts down if not in use after 1/2/3/5/10mins.
- **Information.** Check player information and disk space about your player.
- **Format device/Factory settings.** Format the device or restore to factory default settings. **Note:** Before formatting the device, please backup the file so as not to lose any files.

Folder

Find “Folder” on Home menu with the button  to access to its function. All of the files in the player will be listed. If the Micro SD card is inserted, you can choose to go to Local folder or Card folder.

-  **Repeat Single Folder:** Play a song from the folder you want to repeat. On the music playing screen, select [Repeat Single Folder] in the Playback mode. This will continuously repeat all songs within that folder.
-  **Repeat Multiple Folders:** Play a song from any folder. On the music playing screen, select [Repeat Multiple Folders] in the Playback mode. And songs from all folders will loop sequentially from Folder A to Folder B, C, D, etc.
- **Copying Files:** Insert a TF card into the player. Select the file you want to transfer. Press the  button to open file options. Select Copy to device or Copy to TF card.

Bluetooth

Find [Bluetooth] on the home menu and press the  button to access. A related list will show, including Bluetooth On/Off, Search for Devices, Devices List, and BT Upgrade.

- After you turn on Bluetooth, select [Search Devices], and the player will automatically search for connectable Bluetooth devices. Only supports Bluetooth speakers and Bluetooth headphones.
- **Bluetooth Auto-Reconnect:** On restart, the player tries to reconnect with previously paired devices for 15 seconds. If unsuccessful after 5 minutes, Bluetooth will turn off, requiring manual reconnection. (*Ensure your Bluetooth device is in pairing mode.)

Note:

1. When listen to radio by Bluetooth, wired headphones are needed as radio antenna.
2. BT Upgrade function is only available for the manufacturer, not for users.

Pedometer

Find "Pedometer" on Home menu with the button ► to access to its function, a related list will show:

- **Start**

- Press to start counting your daily steps. Press it again to stop counting steps and then press the button ◯ to exit it and choose "Yes" to save the record in "History". If the history record is full, it will automatically cover the previous one.

- **Personal info.** Set your height, weight, and step length with button ► to confirm.
- **History.** All your saved step record will be listed here, and you can save up to 7 records.
- **Clear history.** You can choose to clear the history record you want or clear all the history record.

Help and Troubleshooting

How to reset the language?

There are two ways to reset the language as shown below.

1. Find Settings in the home menu and confirm it by pressing button ►. Select the first (upper) option and press button ► to confirm. Scroll down and select the language you want to set.
2. Find Settings in the home menu, enter and scroll down to the last

menu. Press button ► to enter and choose the first (upper) option which means "Yes" with button ► to confirm and restore to factory settings. And then the player will power on automatically and then you can choose language again.

Can't turn on the player; the screen of player goes blank/black; the player is crashed or has a firmware bug.

1. Power off the player and try again.
2. Update the firmware. Please contact our customer service or check our website at <https://www.agptek.com/blog> to download the firmware.

Can't download files from computer.

1. Please confirm whether it's connected properly;
2. Please check whether the storage space of the internal memory is full;
3. Please check whether the USB cable is damaged.

Can't recognize the player when connected to the computer via USB cable.

1. Reconnect it.
2. Restart the computer and reconnect it.
3. Connect your player to another USB port.
4. Charge the player for about 10 minutes first.

The memory card is not recognized by the music player; can't insert the memory card into the music player.

- 1: The music player only supports memory cards in "FAT 32" format. You can check whether the memory card is in "FAT 32" format on the computer.
- 2: You can buy genuine Kingston or SanDisk TF cards.
- 3: Some music players have deep card slots, and you may use a fingernail or a hard gadget to assist in inserting the memory card.

How to play the music of the music player on car audio?

- 1: It's recommended to use a 3.5mm audio cable (not included) to transmit audio.
- 2: The USB cable that comes with the music player only has the function of charging and transmission, without audio function.
- 3: It's not recommended to connect the car audio via Bluetooth, there will be an incompatibility.

Song files and audiobook files messed up.

- 1: When naming, it's recommended to rename songs in numerical or alphabetical order, for example, for 1000 songs, name them "0001+Song Name to 0999+Song Name".

The music player can not search for Bluetooth devices or can search for Bluetooth devices but keeps showing connection failure.

- 1: It is necessary to check if the Bluetooth function of music player and Bluetooth devices is turned on. If so, please search for pairing.
- 2: Check if the Bluetooth device is in pairing state, if so, please disconnect it first, and then re-search for pairing.
- 3: Check if the music player has been connected to multiple devices before. If so, you can delete them all, and then reconnect.
- 4: Check if the Bluetooth version of the Bluetooth headset or Bluetooth speaker is above 2.1. Sometimes if you can't find it, it may be because of incompatibility.

Frequent disconnection and reconnection after successful Bluetooth connection.

- 1: First of all, please confirm the use environment of the music player. If it is used in close proximity to other 2.4G signal sources or under obstacles, such as indoor wall penetration, signal base stations, routers, high-speed rail, subway, etc., it will be interfered by the signal and thus cause disconnection, and you can try it in an open place.
- 2: If the direct distance between the music player and Bluetooth device exceeds 8-10m, or the distance from the back to the

obstacle exceeds 4–5m, the connection will be disconnected. Please use the Bluetooth function within the Bluetooth range of the product.

Notes On Battery Charging

1. Please use the PC USB port or a 5V/1A power adapter to charge the device.

Note:

A. When using the PC USB port to charge, the current output capability of the USB port of different PCs is different and the charging time will be slightly different. It is recommended that when using the PC USB port to charge, try to power off the device to speed up the charging.

B. The charger and the MP3 player will heat up to a certain extent during charging, which is a normal phenomenon.

2. New battery needs to go through several charging and discharging processes to achieve the best performance.
3. Under normal circumstances, the player can be fully charged in about 3h. It is recommended to pull out from the USB port after charging, and do not connect to the power supply for a long time.
4. The battery of this device is a polymer lithium battery, which can be recharged and used.
5. The polymer lithium battery must be replaced by a professional, and the user must not replace it by himself (Note: If the battery is replaced improperly, there will be a danger of explosion, and it can only be replaced with the same type or equivalent type of battery); in order to protect the environment, please hand over the waste batteries to a professional organization for recycling.
6. The lifespan of the battery may vary with the conditions of use and production time.
7. The battery should not be exposed to sunlight, fire or similar overheating environment.

Tips for Hearing Conservation

1. It is recommended to turn down the volume of the device before using the earphones, and gradually increase until it is suitable when you start to listen.
2. In order to protect hearing, please do not turn up the volume too high (doctors pointed out that listening at high volume for a long time will damage the listener's hearing).
3. When tinnitus occurs, please lower the volume or stop using it.

Important Safety Information

1. Before formatting the device, it is recommended to back up the personal data stored in it in time.
2. Ensure that the product is placed safely to avoid accidents and drops caused by children touching.
3. Do not overvoltage, strain the power cord, bend it or be squeezed by heavy objects, so as not to cause overheating or fire.
4. Please keep the product away from the electromagnetic environment; keep away from excessive humidity, smoke and dust and other harsh environments.
5. Do not immerse the device in water; do not use any corrosive or abrasive cleaners to clean it.
6. Do not expose the product to moisture or rain, it may cause the device to malfunction or even be difficult to repair due to the penetration of water and moisture.

Specifications

Screen		1.5" TFT (128*64)	
Housing		ABS	
Unit Size		60*36*12mm	
Net Weight		25g	
Bluetooth Range		10m in open	
Interface Type		USB 2.0	
Internal Memory		16GB/32GB	
SD Card Expansion		Up to 128GB	
Format	Music	MP3/WMA/APE/FLAC/WAV/ DRM/ACELP	
	Lyric	LRC	
	Video	AMV/AVI	
	Recording	MP3/WAV	
	EBook	TXT	
Playtime	Music	Wired	30 hours
		Bluetooth	6 hours
	Video	Wired	9 hours
	Radio	11 hours	
	Recording	20 hours	
Battery		240mAh lithium polymer battery	
Charging time		1.5 hours (5V/500mA)	

Wichtige Hinweise

Vielen Dank für den Einkauf des Musik Player bei AGPTEK. Bitte lesen Sie das Handbuch sorgfältig durch, bevor Sie das Produkt verwenden. Technische Daten können ohne vorherige Ankündigung geändert werden.

Aufladen

- Laden Sie den MP3 Player über den USB-Anschluss des Computers auf.
- Verwenden Sie ein 5V/500mA-Ladegerät (Ladegerät nicht im Lieferumfang enthalten).

Stellen Sie eine Verbindung zum PC her und laden Sie Audiodateien herunter

1. Öffnen Sie den Windows Explorer oder "Dieser PC".
2. Schließen Sie den Player mit dem USB-Kabel an einen USB-Anschluss Ihres PCs an.
3. Öffnen Sie den neuen Ordner "AGP-A65" unter "Dieser PC".
4. Kopieren Sie die Dateien auf den "AGP-A65", in dem sie abgespielt werden sollen.
5. Klicken Sie in der linken Seitenleiste mit der rechten Maustaste auf den Ordner "AGP-A65" und wählen Sie "Auswerfen" aus dem Menü.
6. Warten Sie, bis der Computer einen sicheren Auswurf bestätigt, bevor Sie das USB-Kabel abziehen.

Hinweis: Bitte ziehen Sie den USB-Stecker während der Dateiübertragung nicht ab. Dies kann zu Fehlfunktionen des Players und der Dateien führen.

Produktübersicht

Tasten und Bedienelemente

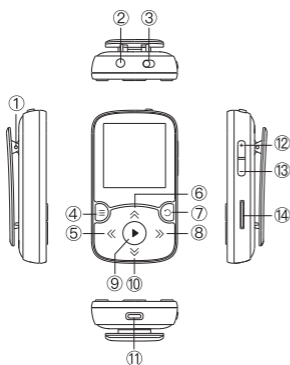

- ① Clip
- ② Kopfhörerbuchse
- ③ Stromschalter
- ④ Untermenü/
Sperrbildschirm
- ⑤ Vorheriger/
Schnellerücklauf
- ⑥ Scrollen nach oben
- ⑦ Rückkehr
- ⑧ Weiter/Schnellvorlauf
- ⑨ Wiedergabe/Pause/
Eingabe
- ⑩ Scrollen nach unten
- ⑪ Typ-C Anschluss
- ⑫ Lautstärke +
- ⑬ Lautstärke -
- ⑭ TF Karte Slot

Grundbetrieb

- **Einschalten/Ausschalten.** Schieben den Netzschalter nach rechts, um den Player einzuschalten, und nach links, um ihn auszuschalten.
- **Bildschirm Sperre.** Drücken Sie lange auf die Taste, um den Bildschirm zu sperren. Alle Tasten sind nicht verfügbar. Wiederholen Sie die obigen Schritte zum Entsperren. Es gibt separate Lautstärketasten.
- **Bildschirmanzeige.** Lange Taste ► drücken, um den Bildschirm zu aktivieren.
- **Artikel durchsuchen.** Drücken Sie im Startmenü oder im Listenmenü die Taste <</>, ^/∨ um das Element zu durchsuchen, und drücken Sie die Taste ►, um es aufzurufen.

- Zurück. Drücken Sie  auf einer beliebigen Oberfläche, um zurückzukehren. lange drücken, um direkt zum Hauptmenü zurückzukehren.
- **Lautstärke-Warnung:** Bei Lautstärkelevel 20 erhalten Sie eine Warnung zum Lautstärkeschutz. Sie können die Lautstärke bis maximal 31 erhöhen, aber es ist sicherer, in moderaten Bereichen zu bleiben, um Ihr Gehör zu schützen.

Hauptfunktionen

Hauptmenü





Das Hauptmenü ist der Ausgangspunkt jeder Anwendung. Es gibt 8 Funktionen im Home-Menü: Musik / Recorder / FM-Radio / Extras / Einstellungen / Ordner / Bluetooth / Schrittzähler.

Musik

Suchen Sie im Hauptmenü nach "Musik" mit der Taste , um auf die Funktion zuzugreifen. Eine Themenliste zeigt:



- Fortsetzen (spielt jetzt).
- Alle Lieder.
- Künstler/Alben/Genres.
- Playlists. Der Player verfügt über 3 Standard-Wiedergabelisten: Wiedergabeliste [1] / [2] / [3].
- Aktualisieren Sie die Wiedergabelisten. Musikdateien aktualisieren.
- Lokaler Ordner/Kartenordner. Zeigen Sie die Musikdatei im lokalen Ordner oder Kartenordner an.
Hinweis: Diese Funktionen sind nur verfügbar, wenn die Speicherkarte eingelegt ist.

Musik wiedergeben.

Drücken Sie während der Musikwiedergabe lange die Taste , um schnell vorzuspulen, und drücken Sie , um zum nächsten Titel zu springen. Drücken Sie  lange die Taste, um schnell zurück zuspulen, und drücken Sie , um den vorherigen Titel abzuspielen. Drücken Sie die Taste , um abzuspielen/anzuhalten.

Hauptmenü / Wiedergabemodus / Toneinstellungen / Zur Wiedergabeliste hinzufügen / Aus Wiedergabeliste entfernen / Löschen / Lesezeichen.

Drücken Sie während der Musikwiedergabe die Taste , um auf das Untermenü zuzugreifen. Drücken Sie die Taste /, um Elemente auszuwählen oder den Wert anzupassen. Drücken Sie die Taste , um einzugeben oder zu bestätigen.

1. Hauptmenü. Wählen Sie diese Option, um das Hauptmenü aufzurufen.
2. Spiel-Modus.
 - A. "Musik abspielen von ...". Wählen Sie aus allen Songs/diesem Künstler/Album/Genre spielen.
 - B. "Wiederholen". Wählen Sie den Wiederholungsmodus: Wiederholen aus, Wiederholen 1, Wiederholen Sie alle.
 - C. "Shuffle". Wählen Sie, ob Sie den Zufallsmodus ein- oder ausschalten möchten.
 - D. "Einstellungen wiederholen".
 - Wiederholungsmodus
 - a. Eintreten. Drücken Sie die Taste , um einzutreten.
 - b. Einstellen. Drücken Sie die Taste , um die Startzeit A zu bestätigen, wenn A blinkt. Drücken Sie dann die Taste , um die Endzeit B einzustellen, wenn B blinkt. Der Übergang von Zeit A nach B wird automatisch wiederholt. Das Symbol für die A-B-Anzeige wird auf dem Bildschirm angezeigt. Drücken Sie die Taste  erneut, um zur normalen Wiedergabe zurückzukehren.
 - Wiederholungszeiten. Stellen Sie die Wiedergabezeiten von 1 bis 10 ein.
 - Wiederholungsintervall. Stellen Sie die Wiedergabelücke zwischen 1 und 10 Sekunden ein.
3. Toneinstellungen. Wählen Sie Equalizer, Wiedergabe mit variabler Geschwindigkeit und Lautstärkebegrenzung.
4. Zur Wiedergabeliste hinzufügen/Aus der Wiedergabeliste entfernen. Wählen Sie, ob Sie der 3 vorhandenen Wiedergabeliste hinzufügen oder daraus entfernen möchten.
5. Löschen. Wählen Sie diese Option, um das gerade abgespielte Lied zu löschen.

6. **Lesezeichen.** Wählen Sie, ob Sie ein Lesezeichen für das gerade abgespielte Lied hinzufügen oder das hinzugefügte Lesezeichen aufrufen oder löschen möchten.

Aufnahme

Suchen Sie im Hauptmenü nach "Aufnahme" mit der Taste ► um auf seine Funktion zuzugreifen. Eine Themenliste zeigt:

- **Starten Sie die Sprachaufnahme.** Drücken Sie die Taste ►, um die Sprachaufnahme zu starten, und drücken Sie erneut, um anzuhalten. Drücken Sie die Taste ◂ und wählen Sie "Ja", um die Aufnahme datei zu speichern.
- **Aufnahmebibliothek.** Finden Sie die gespeicherten Aufnahmen. Sie müssen zwischen einem lokalen Ordner oder einem Kartenordner wählen, wenn die Speicherkarte eingelegt ist. Drücken Sie während der Aufnahme auf die Wiedergabeschnittstelle die Taste ≡ und wählen Sie zum Löschen "Löschen".
- **Lager.** Wählen Sie, ob Sie Ihre Aufnahmen im internen oder externen Speicher speichern möchten. Bestätigen Sie Ihre Auswahl mit der Schaltfläche ►. (Nur verfügbar, wenn TF-Karte eingelegt ist)
- **Rec Format.** Wählen Sie das Aufnahmeformat zwischen MP3 (32/64/128kbps) und WAV (512/768/1024/1536kbps). Formatieren Sie die Geräte-/Werkseinstellungen. Formatieren Sie das Gerät oder stellen Sie die werkseitigen Standardeinstellungen wieder her. **Hinweis:** Bevor Sie das Gerät formatieren, sichern Sie die Datei, um keine Dateien zu verlieren.

FM Radio

Suchen Sie im Hauptmenü nach "FM-Radio" mit der Taste ►, um auf seine Funktion zuzugreifen. Eine Themenliste zeigt:

- **Voreinstellungen.** Alle gespeicherten Sender werden hier aufgelistet.
- **Manuelle Abstimmung/Automatische Abstimmung.** Wenn Sie

„Automatische Abstimmung“ wählen, werden die gesuchten Sender automatisch in „Voreinstellungen“ gespeichert.

- **FM Aufnahmen.** Zeigen Sie die Radioaufzeichnungsdateien an. Sie müssen zwischen einem lokalen Ordner oder einem Kartenordner wählen, wenn die Speicherkarte eingelegt ist. Die Radioaufnahmen werden auch in der Bibliothek Recorder> Aufnahmen gespeichert.

FM–Aufnahme starten/In Listespeichern/Voreinstellung löschen/Automatische Tuning/Tuning Region/ FM–Aufnahmen/Radiohintergrund.

Drücken Sie die Taste ► , um zwischen voreingestellten Sendern zu wechseln, und drücken Sie die Taste ◀ / ▶ , um die Sender zu finden. Drücken Sie die Taste ≡ , um auf das Untermenü zuzugreifen, das Folgendes enthält:

1. **Starten Sie die UKW–Radioaufnahme.** Drücken Sie die Taste ► , um anzuhalten/fortzufahren, drücken Sie ⏻ und wählen Sie „Ja“, um die Aufnahmezeit zu speichern.
2. **Speichern/Sender löschen/Alle Sender löschen/ Automatische Abstimmung.**
3. **Tuner Region.** Wählen Sie nach Bedarf aus Common/ Japan/European Band.
4. **FM Aufnahmen.**

Werkzeuge

Suchen Sie im Hauptmenü nach „Werkzeug“ mit der Schaltfläche ► , um auf die Funktion zuzugreifen. Eine Themenliste zeigt:

E–Buch

Drücken Sie während der Textwiedergabe die Taste ⤴ / ⤵ , um die Seiten umzublättern. Drücken Sie die Taste ► , um automatisch zu spielen, und drücken Sie erneut, um zu stoppen.

- **Untermenü.** Drücken Sie während der Textwiedergabe die Taste ► , um das Untermenü aufzurufen und Ihre Einstellungen festzulegen, einschließlich AutoPlay–Einstellungen (2s–30s), Seitenfarbe, E–Book löschen, Lesezeichen auswählen, Lesezeichen löschen,

Lesezeichen hinzufügen, Seite auswählen, Lokal Ordner und Kartenordner (Nur verfügbar, wenn die TF-Karte eingelegt ist).

Video

Drücken Sie die Taste ►, um auf die Funktion zuzugreifen. Sie müssen zwischen einem lokalen Ordner oder einem Kartenordner wählen, wenn die Speicherkarte eingelegt ist.

- Drücken Sie die Taste ►, um Videos anzusehen, drücken Sie die Taste ◀ / ▶, um zum vorherigen / nächsten Video zu gelangen, oder drücken Sie lange, um schnell vorwärts/rückwärts zu spulen.
- Wenn sich die Benutzeroberfläche für die Videowiedergabe befindet, drücken Sie die Taste ≡, um auf das Untermenü zuzugreifen, einschließlich: Helligkeit, Wiederholen, Video löschen, Wiedergabeliste aktualisieren. Stellen Sie nach Ihren Wünschen ein.

– Fotos

Drücken Sie ►, um Bilder anzuzeigen, und drücken Sie ◀ / ▶, um zum vorherigen/nächsten Bild zu gelangen.

- Wenn es sich in der Bildanzeige befindet, drücken Sie die Taste ≡, um auf das Untermenü zuzugreifen, einschließlich: Helligkeit, Hintergrundbeleuchtung, Diashow-Einstellungen, Fotos löschen, Wiedergabeliste aktualisieren. Stellen Sie nach Ihren Wünschen ein.

Kalender

Drücken Sie die Taste ►, um zwischen Jahr | Monat | Tag zu wechseln, und drücken Sie die Taste ◀ / ▶, um ein bestimmtes Jahr | Monat | Tag auszuwählen.

Stoppuhr

Drücken Sie ►, um einzutreten, drücken Sie erneut, um den Timer zu starten, und drücken Sie ≡ erneut, um anzuhalten, oder drücken Sie ✕, um fortzufahren. Drücken Sie, um einen neuen zu starten. Die maximale Stoppuhrliste ist 4.





Wecker

Drücken Sie die Taste ►, um eine verwandte Liste anzuzeigen:

Alarm ein/aus, Alarmzeit, Alarmzyklus (einmal/taglich/Arbeitstag), Alarmmusik, Alarmlautstarke. Stellen Sie nach Ihren Wunschen ein.



Einstellungen

Suchen Sie im Hauptmenu nach "Einstellungen" mit der Taste , um auf die Funktion zuzugreifen. Eine Themenliste wird angezeigt, einschlielich:

- **Sprache.** Wahlen Sie die Anzeigesprache.
- **Termin & Zeit.** Wahlen Sie "Datumseinstellungen", um Datumsformat und Datum festzulegen. Um das Datum einzustellen, drucken Sie  / , um zwischen Jahr|Monat|Datum zu wechseln, drucken Sie die Taste  / , um den Wert des Jahres| Monats|Datums anzupassen, und bestatigen Sie mit der Taste . Stellen Sie die Zeit unter "Zeiteinstellungen" ein und stellen Sie die Zeit auf die gleiche Weise ein.
- **Bildschirmeinstellungen.** Stellen Sie Helligkeit, Hintergrundbeleuchtung und Bildschirmschoner ein.
- **Abschalt-Timer.** Automatisches Abschalten nach einer festgelegten Dauer (10/20/30/40/50/60/70/80/90/100/110/120 Minuten).
- **Schlaf-Timer.** Automatisches Herunterfahren, wenn das Gerat nach 1/2/3/5/10 Minuten nicht genutzt wird.
- **Information.** Uberprufen Sie die Player-Informationen und den Speicherplatz Ihres Players.

Ordner

Suchen Sie im Hauptmenu nach "Ordner" mit der Schaltflache , um auf seine Funktion zuzugreifen. Alle Dateien im Player werden aufgelistet. Wenn die Micro SD-Karte eingelegt ist, konnen Sie zwischen lokalem Ordner und Kartenordner wechseln.

-  **Einzelnen Ordner wiederholen:** Spielen Sie ein Lied aus dem Ordner ab, den Sie wiederholen mochten. Wahlen Sie im Wiedergabemodus auf dem Musikbildschirm die Option [Einzelnen Ordner wiederholen]. Alle Lieder in diesem Ordner werden kontinuierlich wiederholt.
-  **Mehrere Ordner wiederholen:** Spielen Sie ein Lied aus einem beliebigen Ordner ab. Wahlen Sie im Wiedergabemodus auf dem

Musikbildschirm die Option [Mehrere Ordner wiederholen]. Die Lieder aus allen Ordnern werden nacheinander von Ordner A zu Ordner B, C, D usw. abgespielt.

- **Dateien kopieren:** Legen Sie eine TF-Karte in den Player ein. Wählen Sie die Datei aus, die Sie übertragen möchten. Drücken Sie die ☰ Taste, um die Dateioptionen zu öffnen. Wählen Sie „Auf Gerät kopieren“ oder „Auf TF-Karte kopieren“.

Bluetooth

Suchen Sie im Hauptmenü nach „Bluetooth“ und drücken Sie die ► Taste, um darauf zuzugreifen. Es wird eine Themenliste angezeigt, einschließlich Bluetooth Ein/Aus, Suche nach Geräten, Geräteliste und BT-Upgrade.

- Nachdem Sie Bluetooth eingeschaltet haben, wählen Sie [Geräte suchen], und der Player sucht automatisch nach verfügbaren Bluetooth-Geräten. Es werden nur Bluetooth-Lautsprecher und Bluetooth-Kopfhörer unterstützt.
- **Automatisches Bluetooth-Wiederverbinden:** Beim Neustart versucht der Player, sich 15 Sekunden lang mit zuvor gekoppelten Geräten zu verbinden. Wenn nach 5 Minuten keine Verbindung hergestellt wird, wird Bluetooth ausgeschaltet und muss manuell erneut verbunden werden. (*Stellen Sie sicher, dass Ihr Bluetooth-Gerät im Pairing-Modus ist.)

Hinweis:

1. Beim Radiohören über Bluetooth sind kabelgebundene Kopfhörer als Antenne erforderlich.
2. Die BT-Upgrade-Funktion ist nur für den Hersteller verfügbar, nicht für den Benutzer.

Schrittzähler

Suchen Sie "Schrittzähler" im Hauptmenü mit der Taste ►, um auf seine Funktion zuzugreifen. Eine Themenliste zeigt:

- **Anfang**
 - Drücken Sie, um Ihre täglichen Schritte zu zählen. Drücken Sie erneut, um die Zählung der Schritte zu beenden, und drücken Sie dann die Taste ○, um sie zu beenden. Wählen Sie "Ja", um den

Datensatz in "Verlauf" zu speichern. Wenn der Verlaufsdatensatz voll ist, wird der vorherige automatisch abgedeckt.

- **Persönliche Informationen.** Stellen Sie Ihre Größe, Ihr Gewicht und Ihre Schrittlänge mit der Taste ► ein, um dies zu bestätigen.
- **Geschichte.** Alle Ihre gespeicherten Schrittdatensätze werden hier aufgelistet, und Sie können bis zu 7 Datensätze speichern.
- **Klare Geschichte.** Sie können wählen, ob Sie den gewünschten Verlaufsdatensatz oder den gesamten Verlaufsdatensatz löschen möchten.

Hilfe and Fehlerbehebung

Wie setze ich die Sprache zurück?

Es gibt zwei Möglichkeiten, die Sprache wie unten gezeigt zurückzusetzen.

1. Suchen Sie im Hauptmenü nach Einstellungen und bestätigen Sie diese durch Drücken der Taste ► . Wählen Sie die erste (obere) Option und drücken Sie die Taste ► zur Bestätigung. Scrollen Sie nach unten und wählen Sie die Sprache aus, die Sie einstellen möchten.
2. Suchen Sie im Hauptmenü nach Einstellungen, geben Sie ein und scrollen Sie zum letzten Menü. Drücken Sie die Taste ► , um die erste (obere) Option einzugeben, und wählen Sie "Ja" mit der Taste ► , um die Werkseinstellungen zu bestätigen und wiederherzustellen. Dann schaltet sich der Player automatisch ein und Sie können die Sprache erneut auswählen.

Der Player kann nicht eingeschaltet werden. Der Bildschirm des Players wird leer/schwarz. Der Player ist abgestürzt oder hat einen Firmware-Fehler.

1. Schalten Sie den Player aus und versuchen Sie es erneut.
2. Aktualisieren Sie die Firmware. Bitte wenden Sie sich an unseren Kundenservice oder besuchen Sie unsere Website unter <https://www.agptek.com/blog>, um die Firmware herunterzuladen.

Dateien können nicht vom Computer heruntergeladen werden.

1. Bitte bestätigen Sie, ob die Verbindung ordnungsgemäß hergestellt wurde.
2. Bitte überprüfen Sie, ob der Speicherplatz des internen Speichers voll ist.
3. Bitte überprüfen Sie, ob das USB-Kabel beschädigt ist.

Der Player kann nicht erkannt werden, wenn er über ein USB-Kabel an den Computer angeschlossen ist.

1. Schließen Sie es wieder an.
2. Starten Sie den Computer neu und schließen Sie ihn wieder an.
3. Schließen Sie Ihren Player an einen anderen USB-Anschluss an.
4. Laden Sie den Player zuerst etwa 10 Minuten lang auf.

Die Speicherkarte wird vom Musikplayer nicht erkannt; kann die Speicherkarte nicht in den Musikplayer einlegen.

- 1: Der Musikplayer unterstützt nur Speicherkarten im „FAT 32“-Format. Sie können am Computer überprüfen, ob die Speicherkarte im „FAT 32“-Format vorliegt.
- 2: Sie können echte TF-Karten von Kingston oder SanDisk kaufen.
- 3: Einige Musikplayer haben tiefe Kartensteckplätze, und Sie können einen Fingernagel oder einen harten Gegenstand verwenden, um beim Einsetzen der Speicherkarte zu helfen.

Wie spiele ich die Musik des Musikplayers auf dem Autoradio ab?

- 1: Es wird empfohlen, ein 3,5-mm-Audiokabel (nicht im Lieferumfang enthalten) zur Audioübertragung zu verwenden.

- 2: Das mit dem Musikplayer gelieferte USB-Kabel hat nur die Funktion zum Aufladen und Übertragen, ohne Audiofunktion.
- 3: Es wird nicht empfohlen, das Autoradio über Bluetooth zu verbinden, da dies zu einer Inkompatibilität führen würde.

Musikdateien, Hörbücher sind durcheinander.

- 1: Bei der Benennung empfiehlt es sich, Songs in numerischer oder alphabetischer Reihenfolge umzubenennen, z. B. für 1000 Songs „0001+Songname“ bis „0999+Songname“.

Der Musikplayer kann nicht nach Bluetooth-Geräten suchen oder kann nach Bluetooth-Geräten suchen, zeigt aber weiterhin Verbindungsfehler an.

- 1: Es muss überprüft werden, ob die Bluetooth-Funktion des Musikplayers und der Bluetooth-Geräte eingeschaltet ist. Wenn ja, suchen Sie bitte nach Pairing.
- 2: Überprüfen Sie, ob sich das Bluetooth-Gerät im Pairing-Status befindet, wenn ja, trennen Sie es bitte zuerst und suchen Sie dann erneut nach Pairing..
- 3: Überprüfen Sie, ob der Musikplayer zuvor mit mehreren Geräten verbunden war. Wenn dies der Fall ist, können Sie sie alle löschen und dann erneut verbinden.
- 4: Überprüfen Sie, ob die Bluetooth-Version des Bluetooth-Headsets oder Bluetooth-Lautsprechers höher als 2.1 ist. Wenn Sie es manchmal nicht finden können, kann es an einer Inkompatibilität liegen.

Häufiges Trennen und erneutes Verbinden nach erfolgreicher Bluetooth-Verbindung.

- 1: Bitte bestätigen Sie zunächst die Nutzungsumgebung des Musikplayers. Wenn es in unmittelbarer Nähe zu anderen 2,4-G-Signalquellen oder unter Hindernissen verwendet wird, z.

B. Wanddurchdringungen in Innenräumen, Signalbasisstationen, Routern, Hochgeschwindigkeitszügen, U-Bahnen usw., wird es durch das Signal gestört und führt somit zu einer Unterbrechung , und Sie können es an einem offenen Ort versuchen.

- 2: Wenn die direkte Entfernung zwischen dem Musikplayer und dem Bluetooth-Gerät 8–10 m oder die Entfernung von der Rückseite zum Hindernis 4–5 m überschreitet, wird die Verbindung getrennt. Bitte verwenden Sie die Bluetooth-Funktion innerhalb der Bluetooth-Reichweite des Produkts.

Spezifikationen

Bildschirm	1.5" TFT (128*64)	
Material	ABS	
Abmessung	60*36*12mm	
Nettogewicht	25g	
Bluetooth Reichweite	10m	
Oberflächentyp	USB 2.0	
Interner Speicher	16GB/32GB	
SD-Kartenerweiterung	Bis zu 128GB	
Formate	Musik	MP3/WMA/APE/FLAC/WAV/ DRM/ACELP
	Lyrisch	LRC
	Video	AMV/AVI
	Aufzeichnung	MP3/WAV
	E-Buch	TXT

Playtime	Musik	verdrahtet	30 Stunden
		Bluetooth	6 Stunden
	Video	verdrahtet	9 Stunden
	Radio	11 Stunden	
	Aufzeichnung	20 Stunden	
Batterie		240mAh Lithium Polymer Batterie	
Aufladezeit		1.5 Stunden (5V/500mA)	

Hinweise zum Laden des Akkus

- Bitte verwenden Sie zum Aufladen des Geräts den USB-Anschluss des PCs oder ein 5-V-/1-A-Netzteil.

Hinweis:

A. Wenn Sie den USB-Anschluss des PCs zum Aufladen verwenden, ist die Stromabgabekapazität des USB-Anschlusses verschiedener PCs unterschiedlich und die Ladezeit ist etwas unterschiedlich.

Es wird empfohlen, dass Sie versuchen, das Gerät auszuschalten, wenn Sie den USB-Anschluss des PCs zum Aufladen verwenden, um den Ladevorgang zu beschleunigen.

B. Das Ladegerät und der MP3-Player erwärmen sich während des Ladevorgangs bis zu einem gewissen Grad, was ein normales Phänomen ist.

- Ein neuer Akku muss mehrere Lade- und Entladevorgänge durchlaufen, um die beste Leistung zu erzielen.
- Unter normalen Umständen kann der Player in etwa 3 Stunden vollständig aufgeladen werden. Es wird empfohlen, das Gerät nach dem Aufladen aus dem USB-Anschluss zu ziehen und längere Zeit nicht an die Stromversorgung anzuschließen.
- Die Batterie dieses Geräts ist eine Polymer-Lithium-Batterie, die wieder aufgeladen und verwendet werden kann.
- Die Polymer-Lithium-Batterie muss von einem Fachmann ausgetauscht werden, und der Benutzer darf sie nicht selbst ersetzen (Hinweis: Wenn die Batterie unsachgemäß ausgetauscht

wird, besteht Explosionsgefahr und sie kann nur durch den gleichen Typ ersetzt werden oder gleichwertiger Batterietyp); Um die Umwelt zu schützen, geben Sie bitte die Altbatterien zum Recycling an eine professionelle Organisation.

6. Die Lebensdauer der Batterie kann je nach Nutzungsbedingungen und Produktionszeit variieren.
7. Der Akku sollte nicht Sonnenlicht, Feuer oder ähnlichen Überhitzungsumgebungen ausgesetzt werden.

Tipps zur Erhaltung des Gehörs

1. Es wird empfohlen, die Lautstärke des Geräts vor der Verwendung der Kopfhörer zu verringern und allmählich zu erhöhen, bis sie zu Beginn des Hörens geeignet ist.
2. Stellen Sie zum Schutz des Gehörs die Lautstärke bitte nicht zu hoch auf (Ärzte weisen darauf hin, dass zu langes Hören mit hoher Lautstärke das Gehör des Zuhörers schädigt).
3. Wenn Tinnitus auftritt, verringern Sie bitte die Lautstärke oder stellen Sie die Verwendung ein.

Wichtige Informationen zur Sicherheit

1. Vor dem Formatieren des Geräts wird empfohlen, die darin gespeicherten persönlichen Daten rechtzeitig zu sichern.
2. Stellen Sie sicher, dass das Produkt sicher platziert ist, um Unfälle und Herunterfallen durch Berühren durch Kinder zu vermeiden.
3. Überspannen Sie das Netzkabel nicht, belasten Sie es nicht, biegen Sie es nicht und lassen Sie es sich nicht durch schwere Gegenstände quetschen, um Überhitzung oder Feuer zu vermeiden.
4. Bitte halten Sie das Produkt von der elektromagnetischen Umgebung fern; Von übermäßiger Feuchtigkeit, Rauch und Staub sowie anderen rauen Umgebungen fernhalten.
5. Tauchen Sie das Gerät nicht in Wasser; Verwenden Sie zur Reinigung keine ätzenden oder scheuernden Reinigungsmittel.
6. Setzen Sie das Produkt nicht Feuchtigkeit oder Regen aus, da dies aufgrund des Eindringens von Wasser und Feuchtigkeit zu Fehlfunktionen des Geräts oder sogar zu einer schwierigen Reparatur führen kann.

Avis Important

Merci d'avoir acheté AGPTEK Lecteur MP3. Veuillez lire attentivement le manuel avant d'utiliser le produit. Les spécifications sont susceptibles de changer sans préavis.

Charger le Lecteur

- Chargez par le port USB de l'ordinateur.
- Utilisez un chargeur 5V/500mA (chargeur non inclus).

Connectez-vous au PC et Téléchargez des fichiers audio

1. Ouvrez l'explorateur Windows ou "Ce PC".
2. À l'aide du câble USB, connectez le lecteur à un port USB de votre PC.
3. Ouvrez le nouveau dossier «AGP-A65» sous «Ce PC».
4. Copiez les fichiers sur le "AGP-A65" dans lequel vous souhaitez qu'ils soient lus.
5. Dans la barre latérale gauche, faites un clic droit sur le dossier "AGP-A65" et sélectionnez "Ejecter" dans le menu.
6. Attendez que l'ordinateur confirme une éjection sûre avant de débrancher le câble USB.

Remarque: veuillez ne pas débrancher la prise USB pendant le transfert de fichiers. Cela peut entraîner un dysfonctionnement du lecteur et des fichiers.

Présentation du Produit

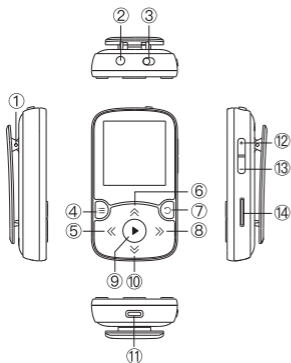

Boutons et Contrôles



- ① Clip
- ② Prise Casque
- ③ Alimentation
- ④ Sous-menu/Écran de verrouillage
- ⑤ Précédent/Retour rapide
- ⑥ Défilement vers le haut/
page vers le haut
- ⑦ Précédent
- ⑧ Suivant/Avance rapide
- ⑨ Lecture/Pause/Entrée
- ⑩ Défilement vers le bas/
page vers le bas
- ⑪ Connecteur Type-C
- ⑫ Volume +
- ⑬ Volume -
- ⑭ Emplacement pour carte TF

Opération de Base

- **Allumer/Éteindre.** Glissez l'interrupteur d'alimentation vers la droite pour allumer le lecteur, et vers la gauche pour l'éteindre.
- **Verrouillage d'écran.** Appuyez longuement sur le bouton pour verrouiller l'écran et tous les boutons seront indisponibles. Répétez les étapes ci-dessus pour déverrouiller. Il y a des boutons de volume séparés.
- **Écran d'affichage.** Appuyez longuement sur le bouton pour activer l'écran.
- **Parcourir l'élément.** Dans le menu d'accueil ou le menu liste, appuyez sur le bouton / , / pour parcourir l'élément, appuyez sur le bouton pour entrer.

- **Retour.** Sur n'importe quelle interface, appuyez sur  pour retourner; appuyez longuement sur  pour revenir directement au menu d'accueil.
- **Avertissement de Volume:** Au niveau 20, vous recevrez une alerte de protection du volume. Vous pouvez augmenter le volume jusqu'à un maximum de 31, mais il est plus sûr de rester à des niveaux modérés pour protéger votre audition.

Fonctions Principales

Menu d'accueil

Le menu d'accueil est le point de départ de chaque application. Il y a 8 fonctions dans le menu d'accueil: Musique / Enregistrement / Radio FM / Outils / Définir / Affich. Dossier / Bluetooth / Podomètre.





Musique

Trouvez "Musique" dans le menu d'accueil avec le bouton  pour accéder à sa fonction. Une liste associée montrera:





- Reprendre(Lecture en cours).
- Toutes les titres.
- Artistes/Albums/Genres.
- Playlists. Il y a 3 listes de lecture par défaut sur le lecteur: playlist mobile [1]/[2]/[3].
- Créer la liste de lecture. Renouveler les fichiers musicaux.
- Dossier local/dossier de la carte. Afficher le fichier de musique dans le dossier local ou le dossier de la carte.





Note: Ces fonctions ne sont disponibles que lorsque la carte mémoire est insérée.

Jouer de la musique

Pendant qu'il est sur l'interface de lecture de musique, appuyez longuement sur le bouton  pour avancer rapidement, appuyez  pour passer à la piste suivante; Appuyez longuement sur le bouton  pour rebobiner rapidement, appuyez  pour jouer la piste précédente. Appuyez sur le bouton  pour jouer/pause.

Accueil/Mode de lecture/Paramètres de son/Ajouter à la playlist/Supprimer de la playlist/Supprimer/Signets.

Lorsqu'il est sur l'interface de lecture musicale, appuyez sur le bouton  pour entrer au sous-menu. Appuyez sur le bouton / pour sélectionner des éléments ou ajuster la valeur; appuyez sur le bouton  pour entrer ou confirmer.

1. Accueil. Choisissez d'aller au menu d'accueil.
2. Mode de lecture.
 - A. "Jouer de la musique de...". Choisissez de jouer toutes les chansons/cet artiste/album/genre.
 - B. "Répéter". Choisissez le mode de répétition: Répéter off, Répéter 1, Répéter tout.
 - C. "Aléatoire". Choisissez d'amuller/désactiver le mode aléatoire.
 - D. "Répéter de répétition".
 - Mode répétition
 - a. Entrer. Appuyez sur le bouton  pour entrer.
 - b. Régler A à B. Appuyez sur le bouton  pour confirmer l'heure de démarrage A lorsque A clignote. Appuyez ensuite sur le bouton  pour régler l'heure de fin B lorsque B clignote pour régler l'heure de fin B lorsque B clignote. Le passage du temps A au temps B se répète automatiquement. L'icône de l'indication A–B apparaît à l'écran. Appuyez de nouveau sur le bouton  pour revenir à la lecture normale.
 - Nombre de fois de répétition. Réglez le nombre de fois de répétition de 1 à 10.
 - Intervalle de relecture. Réglez l'intervalle de relecture de 1 à 10 (secondes).
3. Paramètres de son. Choisissez de régler l'égaliseur, la lecture à vitesse variable et la limite de volume.
4. Ajouter à playlist"/"Supprimer de la playlist". Choisissez d'ajouter ou de supprimer des 3 playlist.
5. Supprimer. Choisissez de supprimer la chanson en cours de lecture.
6. Signets. Choisissez d'ajouter un signet pour la chanson en cours de lecture ou accédez à / supprimer le signet que vous avez ajouté.

Enregistrements

Recherchez «Enregistrement» dans le menu d'accueil avec le bouton ► pour accéder à sa fonction. Une liste associée montrera:

- **Démarrer l'enregistrement vocal.** Appuyez sur le bouton ► pour démarrer l'enregistrement vocal, appuyez à nouveau pour mettre en pause. Appuyez sur le bouton ⏸ et choisissez «Oui» pour enregistrer le fichier d'enregistrement.
- **Bibliothèque d'enregistrements.** Recherchez les enregistrements enregistrés. Vous devrez choisir un dossier local ou un dossier de la carte si la carte mémoire est insérée. Pendant l'enregistrement de l'interface de lecture, appuyez sur le bouton et choisissez «Supprimer» pour supprimer.
- **Stockage.** Choisissez de stocker vos enregistrements dans la mémoire interne ou externe. Confirmez votre sélection avec le bouton ►. (Uniquement disponible lorsque la carte TF est insérée)
- **Format d'enregistrement.** Choisissez le format d'enregistrement entre MP3 (32/64/128kbps), WAV(512/768/1024/1536kbps).

Radio FM

Trouvez "Radio FM" dans le menu principal avec le bouton pour accéder à sa fonction. Une liste associée montrera:

- **Présél.** Toutes les stations enregistrées seront répertoriées ici.
- **Réglage manuel/Réglage auto**". Lorsque vous choisissez «Réglage auto», les stations recherchées seront automatiquement enregistrées dans «Présél».
- **Enregistrements FM.** Retrouvez les enregistrements radio dans Radio FM > Bibliothèque FM. Les enregistrements radio seront également sauvegardés dans la Enregistrement > Bibliothèque d'enreg.

Démarrer l'enregistrement de la radio FM / Enregistrer dans le pré-réglage / Effacer le pré-réglage / Syntonisation automatique / Région du tuner / Enregistrements FM / Arrière-plan de radio.

Lorsqu'il est sur l'interface de lecture de la radio, appuyez sur le

bouton ► pour basculer entre les stations pré-réglées, appuyez sur le bouton « / » pour trouver des stations de syntonisation. Appuyez sur le bouton ☰ pour accéder à son sous-menu qui comprend:

1. Démarrer l'enreg. radio FM. Cliquez sur le bouton ► pour mettre en pause/continuer l'enregistrement FM, cliquez sur et sélectionnez "oui" pour enregistrer le fichier 51 d'enregistrement..
2. Favoriti/Effacer la présélection/Effacer toutes les présélections/Réglage auto.
3. Plages fréquences. Choisissez parmi la bande commune/japonaise/européenne selon les besoins.
4. Enregistrement FM.

Outils

Trouvez "Outils" dans le menu d'accueil, cliquez sur le bouton ► pour accéder à sa fonction. Une liste associée montrera:

Livre Electronique

Lorsqu'il est sur l'interface de lecture de texte, cliquez sur le bouton « / » pour tourner les pages. Cliquez sur « / » pour jouer automatiquement, cliquez à nouveau pour arrêter.

- Sous-menu. Lorsqu'il est sur l'interface de lecture de texte, appuyez sur le bouton ☰ pour accéder à son sous-menu et définir vos préférences, y compris les paramètres de lecture automatique (2s-30s), la couleur de la page, supprimer la livre électronique, sélectionner le signet, supprimer le signet, ajouter le signet, sélectionner la page, le dossier local et le dossier de la carte (disponible uniquement lorsque la carte TF est insérée).

Vidéo

Trouvez "Vidéo" dans "Outils", appuyez sur le bouton ► pour accéder à sa fonction. Vous devrez choisir un dossier local ou un dossier de carte si la carte mémoire est insérée.

Appuyez sur le bouton ► pour regarder des vidéos, appuyez sur « / » pour passer à la vidéo précédente/suivante ou maintenez pour retour/avance rapide.

Lorsqu'il est sur l'interface de lecture vidéo, appuyez sur le bouton

pour accéder à son sous-menu, y compris: Répéter, Effacer la vidéo. Réglez selon vos préférences.

Photos

Cliquez ► pour voir les photos, cliquez sur « / » pour accéder à la photo précédente/suivante.

- Lorsqu'il est sur l'interface de visualisation des photos, appuyez sur ≡ pour accéder à son sous-menu, y compris: Réglages du diaporama, Supprimer l'image. Réglez selon vos préférences.

Calendrier

Appuyez sur le bouton ► pour basculer entre l'année | mois | jour, appuyez sur le bouton « / » pour choisir année | mois | jour.

Chronomètre

Appuyez sur ► pour entrer, appuyez à nouveau pour démarrer la minuterie, puis appuyez à nouveau pour arrêter ou appuyez sur ≡ pour reprendre. Appuyez sur ∨ pour en commencer un nouveau. La liste maximale du chronomètre est de 4.

Réveil

Appuyez sur le bouton ► pour entrer, une liste associée montrera: réveil on/off, Heure réveil, cycle réveil (une fois/quotidien/jours de semaine), sonnerie réveil, volume réveil. Réglez selon vos préférences.

Définir



Trouvez "Définir" dans le menu principal avec le bouton ► pour accéder à sa fonction. Une liste associée apparaîtra, y compris:

- **Langue/Language.** Choisissez la langue d'affichage.
- **Date et heure.** Choisissez "Réglages date" pour définir le format de la date. Pour régler la date, appuyez sur « / » pour basculer entre l'année | le mois | la date, appuyez sur le bouton ⤴ / ⤵ pour ajuster la valeur de l'année|mois|date et confirmer avec le bouton ►. Réglez l'heure sous "Réglages heure" et ajustez l'heure de la même manière.

- Réglages de l’affichage. Régler la luminosité, la minuterie de rétroéclairage et l’économiseur d’écran.
- **Arrêt programmé.** Éteignez automatiquement l’appareil après une durée prédéfinie (10/20/30/40/50/60/70/80/90/100/110/120 minutes).
- **Arrêt d’économie d’énergie.** S’éteint automatiquement s’il n’est pas utilisé après 1/2/3/5/10 minutes.
- Informations. Vérifiez les informations du lecteur et l’espace disque de votre lecteur.
- **Formater périphérique/Réglages d’usine.** Formatez l’appareil ou restaurez les réglages d’usine. Note: Avant de formater l’appareil, veuillez sauvegarder les fichiers afin de ne perdre aucun fichier.

Dossier

Trouvez “Affich. Dossiers” dans le menu principal avec le bouton ► pour accéder à sa fonction. Tous les fichiers du lecteur seront répertoriés. Si la carte Micro SD est insérée, vous pouvez choisir d’aller dans le dossier Local ou dans le dossier Carte.

-  **Répéter un seul dossier:** Écoutez les musiques du dossier que vous souhaitez répéter. Dans l’écran de lecture de la musique, sélectionnez [Répéter un seul dossier] en mode lecture. Toutes les musiques de ce dossier sont répétées en continu.
-  **Répéter plusieurs dossiers:** Permet de lire une musique à partir de n’importe quel dossier. Dans l’écran de lecture musicale, sélectionnez [Répéter plusieurs dossiers] en mode lecture. Les musiques de tous les dossiers sont lues en boucle séquentiellement du dossier A au dossier B, C, D, etc.
- **Copie de Fichiers:** Insérez une carte TF dans le lecteur. Sélectionnez le fichier que vous souhaitez transférer. Appuyez sur le bouton ☰ pour ouvrir les options du fichier. Choisissez Copier vers l’appareil ou Copier vers la carte TF.

Bluetooth

Recherchez “Bluetooth” dans le menu d’accueil et appuyez sur le bouton ► pour y accéder. Une liste associée s’affichera, comprenant Bluetooth On/Off, Recherche un appareil, Liste d’appareils et mise à jour Bluetooth.

- Après avoir activé le Bluetooth, sélectionnez “Rechercher des appareils” et le lecteur recherchera automatiquement les appareils Bluetooth connectables. Prend uniquement en charge les haut-parleurs et les casques Bluetooth.
- **Reconnexion automatique Bluetooth:** Au redémarrage, le lecteur tente de se reconnecter aux appareils précédemment appariés pendant 15 secondes. En cas d'échec au bout de 5 minutes, le Bluetooth est désactivé, ce qui nécessite une reconnexion manuelle. (*Vérifiez que votre appareil Bluetooth est en mode d'appairage).

Note:

1. Lorsque vous écoutez la radio via Bluetooth, des écouteurs filaires sont nécessaires comme antenne radio.
2. La fonction de mise à jour Bluetooth n'est disponible que pour le fabricant, pas pour les utilisateurs.

Podomètre

Trouvez «Podomètre» dans le menu Accueil avec le bouton ► pour accéder à sa fonction, une liste associée affichera:

- **Podomètre**
 - Appuyez sur pour commencer à compter vos pas quotidiens. Appuyez à nouveau pour arrêter de compter les étapes, puis appuyez sur le bouton ⏪ pour le quitter et choisissez «Oui» pour sauvegarder l'enregistrement dans «Historique». Si l'enregistrement d'historique est plein, il couvrira automatiquement le précédent.
- **Informations Personnelles.** Réglez votre taille, poids et longueur de pas avec le bouton ► pour confirmer.
- **Histoire** Tous vos enregistrements d'étape enregistrés seront répertoriés ici, et vous pouvez enregistrer jusqu'à 7 enregistrements.
- **Effacer l'Historique.** Vous pouvez choisir d'effacer l'enregistrement d'historique souhaité ou d'effacer tout l'enregistrement d'historique.

Aide et dépannage

Comment réinitialiser la langue?

Il existe deux façons de réinitialiser la langue comme indiqué ci-dessous.

1. Trouvez Définir dans le menu d'accueil et confirmez-le en appuyant sur le bouton ► . Sélectionnez la première option (supérieure) et appuyez sur le bouton ► pour confirmer. Faites défiler vers le bas et sélectionnez la langue que vous souhaitez définir.
2. Trouvez Définir dans le menu d'accueil, entrez et faites défiler jusqu'au dernier menu. Appuyez sur le bouton ► pour entrer et choisir la première option (supérieure) qui signifie "Oui" avec le bouton ► to confirmer et restaurer les paramètres d'usine. Et puis le lecteur s'allumera automatiquement et vous pourrez à nouveau choisir la langue.

Impossible d'allumer le lecteur; l'écran du joueur devient blanc/noir; le lecteur est en panne ou a un bug du firmware.

1. Éteignez le lecteur et réessayez.
2. Mettez à jour le firmware. Veuillez contacter notre service client ou consulter notre site Web à l'adresse <https://www.agptek.com/blog> pour télécharger le firmware.

Impossible de télécharger des fichiers depuis l'ordinateur.

1. Veuillez confirmer s'il est correctement connecté;
2. Veuillez vérifier si l'espace de stockage de la mémoire interne est plein;
3. Veuillez vérifier si le câble USB est endommagé SVP.

Impossible de reconnaître le lecteur lorsqu'il est connecté à l'ordinateur via un câble USB.

1. Reconnectez-le.
2. Redémarrez l'ordinateur et reconnectez-le.
3. Connectez votre lecteur à un autre port USB.
4. Chargez d'abord le lecteur pendant environ 10 minutes.

La carte mémoire n'est pas reconnue par l'appareil; la carte mémoire ne peut pas être insérée.

- 1: Notre machine ne prend en charge que les cartes mémoire au format "FAT 32", vous pouvez vérifier les propriétés de la carte mémoire sur votre ordinateur pour voir si elle est au format "FAT 32".
- 2: Les clients peuvent acheter des cartes TF Kingston ou SanDisk authentiques.
- 3: Certaines machines ont des fentes de carte profondes, vous devez donc utiliser votre ongle ou un outil dur pour insérer la carte.

Comment jouer de la musique de la machine sur l'autoradio?

- 1: Les haut-parleurs de la voiture lisent des chansons MP3. Il est recommandé d'utiliser un câble audio de 3,5 mm pour transmettre l'audio. Les clients doivent acheter eux-mêmes un câble audio de 3,5 mm.
- 2: Le câble USB fourni avec la machine n'a que la fonction de charge et de transmission, mais pas la fonction audio.
- 3: Il n'est pas recommandé d'utiliser Bluetooth pour connecter l'audio de la voiture, il y aura une incompatibilité.

Les fichiers de chansons et de livres audio sont mélangés.

- 1: Lors de l'attribution des noms, il est recommandé de renommer les chansons par ordre numérique ou alphabétique, par exemple, pour 1000 chansons, nommez-les "0001+Nom de la chanson à 0999+Nom de la chanson".

MP3 ne peut pas rechercher de périphériques Bluetooth ou peut rechercher des périphériques Bluetooth mais affiche un échec de la connexion

- 1: Vérifiez si le Bluetooth MP3 et le périphérique Bluetooth sont ouverts, assurez-vous que le périphérique est ouvert, puis recherchez le jumelage.
- 2: Vérifiez si le dispositif Bluetooth est en état d'appariement, s'il est en état d'appariement, déconnectez-le d'abord, puis recherchez à nouveau l'appariement.
- 3: Vérifiez si le MP3 Bluetooth a été connecté à plus d'un appareil auparavant, s'il y a plus d'un appareil connecté, vous pouvez d'abord supprimer tous les appareils Bluetooth dans la liste de jumelage Bluetooth du MP3, puis vous reconnecter.
- 4: Vérifiez si la version Bluetooth de l'oreillette ou du haut-parleur Bluetooth est supérieure à 2.1, si elle ne peut pas être recherchée, elle peut être incompatible.

La connexion Bluetooth réussit, puis se déconnecte et se reconnecte fréquemment.

- 1: Tout d'abord, confirmez l'environnement d'utilisation de la connexion Bluetooth. Si elle est utilisée à proximité d'autres sources de signal 2,4 G ou sous des obstacles, tels que des murs intérieurs, des stations de base, des routeurs, des trains à grande vitesse, des métros, etc. , le signal sera affecté. L'interférence conduit à la déconnexion, vous pouvez l'essayer dans un endroit ouvert.
- 2: Si la distance directe entre l'appareil Bluetooth et le MP3 dépasse 8–10 m, la connexion sera déconnectée. Si la distance entre l'arrière et l'obstacle dépasse 4–5 m, la connexion sera déconnectée. Veuillez utiliser la fonction Bluetooth dans la page Bluetooth. du produit.

Spécifications

Écran		1.5" TFT (128*64)	
Coque		ABS	
Taille de l'Unité		60*36*12mm	
Poids Net		25g	
Portée Bluetooth		10m en plein air	
Type d'interface		USB 2.0	
Mémoire interne		16GB/32GB	
Extension de carte SD		Jusqu'à 128GB	
Format	Musique	MP3/WMA/APE/FLAC/WAV/ DRM/ACELP	
	Lyrique	LRC	
	Vidéo	AMV/AVI	
	Enregistrement	MP3/WAV	
	Livre Electronique	TXT	
Temps de lecture	Lyrique Musique	Filaire	30 hours
		Bluetooth	6 hours
	Vidéo	Filaire	9 hours
	Enregistrement	11 heures	
	Enregistrement	20 heures	
Batterie		240mAh batterie au lithium polymère	
Temps de charge		1.5 heures (5V/500mA)	

Précautions de Charge de la Batterie

1. Veuillez utiliser le port USB du PC ou un adaptateur de courant 5V/1A pour charger l'appareil.

Note:

- A. Lorsque vous utilisez le port USB du PC pour charger, la capacité de sortie actuelle du port USB de différents PC est différente et le temps de charge sera légèrement différent. Il est recommandé que lorsque vous utilisez le port USB du PC pour charger, essayez d'éteindre l'appareil pour accélérer la charge.
- B. Le chargeur et le lecteur MP3 chauffent dans une certaine mesure pendant la charge, ce qui est un phénomène normal.
2. Une nouvelle batterie doit passer par plusieurs processus de charge et de décharge pour atteindre les meilleures performances.
3. Dans des circonstances normales, le lecteur peut être entièrement chargé en environ 3h. Il est recommandé de retirer le lecteur du port USB après la charge et de ne pas le connecter à l'alimentation électrique pendant une longue période.
4. La batterie de cet appareil est une batterie au lithium polymère, qui peut être rechargée et utilisée.
5. La pile au lithium polymère doit être remplacée par un professionnel, et l'utilisateur ne doit pas la remplacer lui-même (Remarque : si la pile est remplacée de manière incorrecte, il y a un risque d'explosion, et elle ne peut être remplacée que par une pile de même type ou de type équivalent) ; afin de protéger l'environnement, veuillez remettre les piles usagées à une organisation professionnelle pour le recyclage.
6. La durée de vie de la batterie peut varier en fonction des conditions d'utilisation et du temps de production.
7. La batterie ne doit pas être exposée à la lumière du soleil, au feu ou à un environnement similaire de surchauffe.

Conseils pour Protéger l'audition

1. Il est recommandé de baisser le volume de l'appareil avant d'utiliser les écouteurs, et de l'augmenter progressivement jusqu'à ce qu'il soit adapté lorsque vous commencez à écouter.
2. Afin de protéger l'audition, veuillez ne pas monter le volume trop haut (les médecins ont souligné que l'écoute d'un volume élevé pendant une longue période endommage l'audition de l'auditeur).
3. En cas d'acouphènes, veuillez baisser le volume ou arrêter de l'utiliser.

Informations de Sécurité Importantes

1. Avant de formater l'appareil, il est recommandé de sauvegarder à temps les données personnelles qui y sont stockées.
2. Assurez-vous que le produit est placé en toute sécurité pour éviter les accidents et les chutes causés par des enfants touchant.
3. Ne pas surtensionner, tendre le cordon d'alimentation, le plier ou être pressé par des objets lourds, afin de ne pas provoquer de surchauffe ou d'incendie.
4. Veuillez conserver le produit à l'abri de l'environnement électromagnétique ; tenez-le à l'écart de l'humidité excessive, de la fumée et de la poussière et d'autres environnements difficiles.
5. Ne pas immerger l'appareil dans l'eau ; ne pas utiliser de produits corrosifs ou abrasifs pour le nettoyer.
6. N'exposez pas le produit à l'humidité ou à la pluie, cela pourrait entraîner un dysfonctionnement de l'appareil ou même rendre sa réparation difficile en raison de la pénétration d'eau et d'humidité.

Noticia Importante

Gracias por comprar el reproductor de música AGPTEK. Lea atentamente el manual antes de utilizar el producto. Las especificaciones están sujetas a cambios sin previo aviso.

Cargar el reproductor

- Cargue por el puerto USB de la ordenador.
- Utilice un cargador de 5V / 500mA (cargador no incluido).

Conéctese a la PC y descargue archivos de audio

1. Abra el Explorador de Windows o "Esta PC".
2. Con el cable USB, conecte el reproductor a un puerto USB de su PC.
3. Abra la nueva carpeta "AGP-A65" en "Esta PC".
4. Copie los archivos en el "AGP-A65" en el que desea que se reproduzcan.
5. En la barra lateral izquierda, haga clic con el botón derecho en la carpeta "AGP-A65" y seleccione "Expulsar" en el menú.
6. Espere hasta que la ordenador confirme una expulsión segura antes de desconectar el cable USB.

Nota: No desconecte el conector USB durante la transferencia de archivos. Puede causar un mal funcionamiento del reproductor y de los archivos.

Descripción del Producto

Botones y Controles

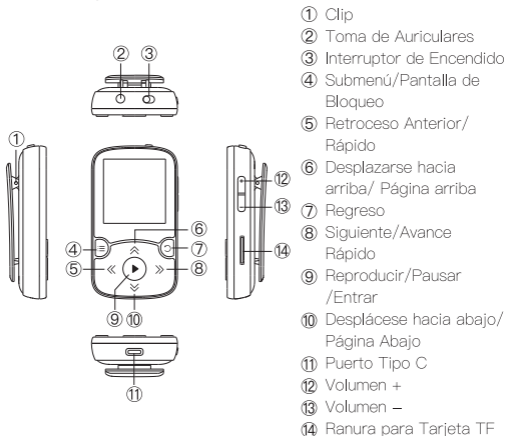

Operación Básica

- Encendido / Apagado. Deslice el interruptor de encendido hacia la derecha para encender el reproductor y hacia la izquierda para apagar el reproductor.
- Bloqueo de Pantalla. Mantenga presionado el botón para bloquear la pantalla y todos los botones no estarán disponibles. Repita los pasos anteriores para desbloquear. Hay botones de volumen separados.
- Visualización de la Pantalla. Mantenga pulsado el botón para activar la pantalla.

- **Examinar Elemento.** En el menú de inicio o en el menú de lista, presione el botón « / » , ^ / v para buscar el elemento, presione el botón ► para ingresar.
- **Atrás.** Cuando esté en cualquier interfaz, presione ◂ para regresar; mantenga pulsado para volver al menú de inicio directamente.
- **Aviso de volumen:** En el nivel 20, recibirás una alerta de protección de volumen. Puedes subir el volumen al máximo 31, pero es más seguro permanecer en niveles moderados para proteger tu audición.

Funciones Principales

Menú de Inicio

El menú de inicio es el punto de partida de cada aplicación. Hay 8 funciones en el menú de inicio: Música / Grabadora / Radio FM / Herramientas / Configuración / Carpeta / Bluetooth / Podómetro.

Música

Busque “Música” en el menú de inicio con el botón ► para acceder a su función. Una lista relacionada mostrará:





- Reanudar (en reproducción).
- Todas las canciones.
- Artistas / Álbumes / Géneros.
- Listas de reproducción. Hay 3 listas de reproducción predeterminadas en el reproductor: Lista de reproducción [1] / [2] / [3].
- Actualizar listas de reproducción. Actualiza archivos de música.
- Carpeta local / Carpeta de tarjetas. Vea el archivo de música en la carpeta local o en la carpeta de la tarjeta.





Nota: Estas funciones solo están disponibles cuando se inserta una tarjeta de memoria.

Reproduce la Música.

Mientras está en la interfaz de reproducción de música, mantenga presionado el botón » para avanzar rápidamente, presione » ara saltar a la siguiente pista; Mantenga presionado el botón « para rebobinar rápidamente, presione para reproducir la pista anterior. Presione el botón ► para reproducir / pausar.

Inicio / Modo de reproducción / Configuración de sonido / Agregar a la lista de reproducción / Eliminar de la lista de reproducción / Eliminar / Marcadores.

Mientras está en la interfaz de reproducción de música, presione el botón  para acceder al submenú. Presione el botón  /  para seleccionar elementos o ajustar el valor; presione el botón  para entrar o confirmar.

1. Inicio. Elija ir al menú de inicio.
2. Modo de reproducción.
 - A. "Reproducir música de ...". Elija reproducir todas las canciones / este artista / álbum / género.
 - B. "Repetir". Elija el modo de repetición: Repetir desactivado, Repetir 1, Repetir todo.
 - C. "Mezclar". Elija activar / desactivar el modo aleatorio.
 - D. "Configuración de Repetición".
 - Modo de Repetición
 - a. Entre. Presione el botón  para entrar.
 - b. Configurar. Presione el botón  para confirmar la hora de inicio A cuando A está parpadeando. Luego presione el botón  para  establecer la hora de finalización B cuando B esté destellando. El paso del tiempo A al B se repetirá automáticamente. El icono de indicación A–B aparecerá en la pantalla. Presione el botón  nuevamente para volver a la reproducción normal.
 - Tiempos de Repetición. Configure los tiempos de repetición de 1 a 10.
 - Intervalo de repetición. Establezca el intervalo de reproducción de 1 a 10 segundos.
3. Configuración de sonido. Elija establecer Ecuador, Reproducción de velocidad variable y Límite de volumen.
4. Añadir a la lista de reproducción / Eliminar de la lista de reproducción. Elija agregar o eliminar de las 3 listas de reproducción existentes.
5. Eliminar. Elija eliminar la canción que se está reproduciendo ahora.
6. Marcadores. Elija agregar un marcador para la canción que se está reproduciendo ahora, o vaya a / elimine el marcador que agregó.

Grabadora

Busque “Grabar” en el menú de inicio con el botón ► para acceder a su función. Una lista relacionada mostrará:

- **Inicie la Grabación de Voz.** Presione el botón ► para iniciar la grabación de voz, presione nuevamente para pausar. Presione el botón ◂ y elija “Si” para guardar el archivo de grabación.
- **Biblioteca de Grabaciones.** Encuentra las grabaciones guardadas. Deberá elegir entre la carpeta local o la carpeta de la tarjeta si la tarjeta de memoria está insertada. Mientras está en la interfaz de reproducción de grabación, presione el botón ≡ y elija “Eliminar” para eliminar.
- **Almacenamiento.** Elija almacenar sus grabaciones en la memoria interna o externa. Confirme su selección con el botón ►. (Solo disponible cuando se inserta la tarjeta TF)
- **Formato de grabación.** Elija el formato de grabación entre MP3 (32/64 / 128kbps), WAV (512/768/1024 / 1536kbps).

Radio FM



Busque “Radio FM” en el menú Inicio con el botón ► para acceder a su función. Una lista relacionada mostrará:

- **Preajustes.** Todas las estaciones guardadas se enumerarán aquí.
- **Sintonización Manual / Sintonización Automática.** Cuando elija “Sintonización automática”, las estaciones buscadas se guardarán en “Presintonías” automáticamente.
- **Grabaciones de FM.** Ver los archivos de grabación de radio. Deberá elegir entre la carpeta local o la carpeta de la tarjeta si la tarjeta de memoria está insertada. Las grabaciones de radio también se guardarán en Grabadora> Biblioteca de grabaciones.

Inicie la grabación de radio FM / Guardar en preajuste / Borrar preajuste / Sintonización automática / Región del sintonizador / Grabaciones de FM / Fondo de radio.

Mientras está en la interfaz de reproducción de radio, presione el botón ► para cambiar entre las estaciones preestablecidas, presione el botón ◀ / ▶ para encontrar estaciones sintonizadas.

Presione el botón  para acceder a su submenú que incluye:

1. Inicie la Grabación de Radio FM. Presione el botón  para pausar / continuar, presione  y seleccione "Sí" para guardar el archivo de grabación.
2. Guardar / Borrar Estación / Borrar Todas las Estaciones / Sintonización Automática.
3. Región del sintonizador. Elija entre Common / Japan / European Band según sea necesario.
4. Grabaciones de FM.

Herramientas

Busque "Herramientas" en el menú Inicio con el botón  para acceder a su función. Una lista relacionada mostrará:





Libro Electrónico

Mientras está en la interfaz de reproducción de texto, presione el botón  /  para pasar las páginas. Presione el botón  para reproducir automáticamente, presione nuevamente para detener.

- **Submenú.** Mientras está en la interfaz de reproducción de texto, presione el botón para ingresar a su submenú y establecer su preferencia, incluida la Configuración de reproducción automática (2s–30s), Color de página, Eliminar libro electrónico, Seleccionar marcador, Eliminar marcador, Agregar marcador, Seleccionar página, Local Carpeta y carpeta de la tarjeta (solo disponible cuando se inserta la tarjeta TF).

Video.

Pulsar el botón  para acceder a su función. Deberá elegir entre la carpeta local o la carpeta de la tarjeta si la tarjeta de memoria está insertada.

- Presione el botón  para ver videos, presione el botón  /  para ir al video anterior / siguiente o presione prolongadamente para retroceder / avanzar rápidamente.
- Cuando esté en la interfaz de reproducción de video, presione el botón  para acceder a su submenú, que incluye: Brillo, Repetir, Eliminar video, Actualizar lista de reproducción. Configure de acuerdo a su preferencia.

– Fotos

Presione ► para ver imágenes, presione ◀/▶ para ir a la imagen anterior / siguiente.

- Cuando esté en la interfaz de visualización de imágenes, presione el botón ≡ para acceder a su submenú, que incluye: Brillo, Temporizador de luz de fondo, Configuración de presentación de diapositivas, Eliminar fotos, Actualizar lista de reproducción. Configure de acuerdo a su preferencia.

Calendario

Presione el botón ► para cambiar entre año | mes | día, presione el botón ◀ / ▶ para elegir año | mes | día específico.

Cronómetro

Presione ► para ingresar, presione nuevamente para iniciar el temporizador, luego presione nuevamente ≡ para detener o presione para reanudar. Presione ∨ para iniciar uno nuevo. La lista máxima de cronómetro es 4.

Despertador

Presione el botón ► para ingresar, se mostrará una lista relacionada: Alarma encendida / apagada, Hora de alarma, Ciclo de alarma (Una vez / Diariamente / Día laboral), Música de alarma, Volumen de alarma.

Ajustes

Busque "Configuración" en el menú Inicio con el botón ► para acceder a su función. Aparecerá una lista relacionada, que incluye:



- Idioma. Elija el idioma de visualización.
- Fecha & Hora. Elija "Configuración de fecha" para establecer el formato de fecha y la fecha. Para configurar la fecha, presione ◀/▶ para cambiar entre año | mes | fecha, presione el botón ⤴/∨ para ajustar el valor del año | mes | fecha y confirme con el botón ►. Configure la hora en "Configuración de hora" y ajuste la hora de la misma manera.
- Configuración de Pantalla. Configure el brillo, el temporizador de

luz de fondo y el protector de pantalla.

- **Apagado de ahorro de energía.** Apagado automático después de un tiempo determinado (10/20/30/40/50/60/70/80/90/100/110/120 minutos).
- **Temporizador desconexión.** Se apaga automáticamente si no está en uso después de 1/2/3/5/10 minutos.
- **Información.** Verifique la información del reproductor y el espacio en disco de su reproductor.
- **Formatear Dispositivo / Configuración de Fábrica.** Formatee el dispositivo o restaure la configuración predeterminada de fábrica. Nota: antes de formatear el dispositivo, haga una copia de seguridad del archivo para no perder ningún archivo.

Carpeta

Busque “Carpeta” en el menú Inicio con el botón ► para acceder a su función. Se enumerarán todos los archivos del reproductor. Si se inserta la tarjeta Micro SD, puede optar por ir a la carpeta Local o a la carpeta Tarjeta.

-  **Repetir Carpeta Simple:** Reproduzca una canción de la carpeta que desee repetir. En la pantalla de reproducción de música, seleccione [Repetir Carpeta Simple] en el modo Reproducción. Esto repetirá continuamente todas las canciones dentro de esa carpeta.
-  **Reproducción en Bucle de Múltiples Carpetas:** Reproduce una canción de cualquier carpeta. En la pantalla de reproducción de música, seleccione [Reproducción en Bucle de Múltiples Carpetas] en el modo Reproducción. Y las canciones de todas las carpetas se reproducirán en bucle secuencialmente desde la Carpeta A a la Carpeta B, C, D, etc.
- **Copia de archivos:** Inserte una tarjeta TF en el reproductor. Seleccione el archivo que desea transferir. Pulse ☰ el botón para abrir las opciones de archivo. Seleccione Copiar a dispositivo o Copiar a tarjeta TF.

Bluetooth

Busque [Bluetooth] en el menú de inicio y pulse ► el botón para acceder. Aparecerá una lista relacionada, que incluye Bluetooth encendido/apagado, Buscar dispositivos, Lista de dispositivos y Actualización BT.

- Después de activar Bluetooth, selecciona [Buscar dispositivos], y el reproductor buscará automáticamente dispositivos Bluetooth conectables. Sólo admite altavoces Bluetooth y auriculares Bluetooth.
- **Reconexión Automática Bluetooth:** Al reiniciar, el reproductor intenta reconectarse con dispositivos previamente emparejados durante 15 segundos. Si no se logra después de 5 minutos, el Bluetooth se apagará, requiriendo reconexión manual. (*Asegúrate de que tu dispositivo Bluetooth está en modo de emparejamiento).

Nota:

1. Cuando se escucha la radio por Bluetooth, se necesitan auriculares con cable como antena de radio.
2. La función de actualización Bluetooth sólo está disponible para el fabricante, no para los usuarios.

Podómetro

Busque "Podómetro" en el menú Inicio con el botón ► para acceder a su función, se mostrará una lista relacionada:

- **Comenzar**
 - Presione para comenzar a contar sus pasos diarios. Presiónelo nuevamente para detener el conteo de pasos y luego presione el botón ◀ para salir y elija "Si" para guardar el registro en "Historial". Si el registro del historial está lleno, cubrirá automáticamente el anterior.
- **Información Personal.** Configure su altura, peso y longitud de paso con el botón ► para confirmar.
- **Historia.** Todos sus registros de pasos guardados se enumerarán aquí, y puede guardar hasta 7 registros.
- **Borrar historial.** Puede optar por borrar el registro del historial que desee o borrar todo el registro del historial.

Ayuda y Resolución de Problemas

¿Cómo restablecer el idioma?

Hay dos formas de restablecer el idioma, como se muestra a continuación.

1. Encuentre Configuración en el menú de inicio y confírmelo presionando el botón ►. Seleccione la primera opción (superior) y presione el botón ► para confirmar. Desplácese hacia abajo y seleccione el idioma que desea configurar.
2. Encuentre Configuración en el menú de inicio, ingrese y desplácese hacia abajo hasta el último menú. Presione el botón ► para ingresar y elija la primera opción (superior) que significa "Sí" con el botón ► para confirmar y restaurar la configuración de fábrica. Y luego el reproductor se encenderá automáticamente y luego podrá elegir el idioma nuevamente.

No se puede encender el reproductor; la pantalla del reproductor se pone en blanco / negro; el reproductor se bloquea o tiene un error de firmware.

1. Apague el reproductor y vuelva a intentarlo.
2. Actualice el firmware. Póngase en contacto con nuestro servicio de atención al cliente o visite nuestro sitio web en <https://www.agptek.com/blog> para descargar el firmware.

No se pueden descargar archivos de la computadora.

1. Confirme si está conectado correctamente;
2. Compruebe si el espacio de almacenamiento de la memoria interna está lleno;
3. Compruebe si el cable USB está dañado.

No reconoce el reproductor cuando está conectado a la computadora mediante un cable USB.

1. Vuelva a conectarlo.
2. Reinicie la computadora y vuelva a conectarla.
3. Conecte su reproductor a otro puerto USB.
4. Primero cargue el reproductor durante unos 10 minutos.

El reproductor de música no reconoce la tarjeta de memoria; No se puede insertar la tarjeta de memoria en el reproductor de música.

1. El reproductor de música solo admite tarjetas de memoria en formato "FAT 32". Puede verificar si la tarjeta de memoria está en formato "FAT 32" en la computadora.
2. Puede comprar tarjetas TF originales de Kingston o SanDisk.
3. Algunos reproductores de música tienen ranuras para tarjetas profundas y puede usar una uña o un dispositivo duro para ayudar a insertar la tarjeta de memoria.

¿Cómo reproducir la música del reproductor de música en el audio del automóvil?

1. Se recomienda utilizar un cable de audio de 3,5 mm (no incluido) para transmitir audio.
2. El cable USB que viene con el reproductor de música solo tiene la función de carga y transmisión, sin función de audio.
3. No se recomienda conectar el audio del automóvil a través de Bluetooth, habrá una incompatibilidad.

Los archivos de canciones y los archivos de audiolibros están desordenados.

1. Al nombrar, se recomienda cambiar el nombre de las canciones en orden numérico o alfabético, por ejemplo, para 1000 canciones, asígneles el nombre "0001+Nombre de la canción a 0999+Nombre de la canción".

El reproductor de música no puede buscar dispositivos Bluetooth o puede buscar dispositivos Bluetooth pero sigue mostrando fallas en la conexión.

1. Es necesario comprobar si la función Bluetooth del reproductor de música y los dispositivos Bluetooth están activadas. Si es así, busque el emparejamiento.

2. Verifique si el dispositivo Bluetooth está en estado de emparejamiento, si es así, desconéctelo primero y luego vuelva a buscar el emparejamiento.
3. Compruebe si el reproductor de música se ha conectado a varios dispositivos antes. Si es así, puede eliminarlos todos y luego volver a conectarse.
4. Compruebe si la versión de Bluetooth del auricular Bluetooth o del altavoz Bluetooth es superior a 2.1. A veces, si no puede encontrarlo, puede deberse a una incompatibilidad.

Desconexión y reconexión frecuentes después de una conexión Bluetooth exitosa.

1. En primer lugar, confirme el entorno de uso del reproductor de música. Si se usa cerca de otras fuentes de señal 2.4G o debajo de obstáculos, como penetración de paredes interiores, estaciones base de señal, enrutadores, trenes de alta velocidad, metro, etc., la señal interferirá y, por lo tanto, provocará la desconexión. , y puedes probarlo en un lugar abierto.
- 2: Si la distancia directa entre el reproductor de música y el dispositivo Bluetooth supera los 8–10 m, o la distancia desde la parte trasera hasta el obstáculo supera los 4–5 m, la conexión se desconectará. Utilice la función Bluetooth dentro del alcance de Bluetooth del producto.

Especificaciones

Pantalla	1.5" TFT (128*64)
Carcasa	ABS
Tamaño de la Unidad	60*36*12mm
Peso Neto	25g
Alcance de Bluetooth	10m dentro de 10m
Tipo de Interfaz	USB 2.0
Memoria Interna	16GB/32GB
Expansión de tarjeta SD	Hasta 128GB

Formato	Música	MP3/WMA/APE/FLAC/WAV/ DRM/ACELP	
	Letra	LRC	
	Video	AMV/AVI	
	Grabación	MP3/WAV	
	Libro Electrónico	TXT	
Tiempo de Reproducir	Música	Cableado	30 hora
		Bluetooth	6 hora
	Video	Cableado	9 hora
	Radio	11 horas	
	Grabación	20 horas	
Batería		Batería de polímero de litio de 240 mAh	
Tiempo de Carga		1.5 horas (5V/500mA)	

Notas Sobre la Carga de la Batería

1. Utiliza el puerto USB del PC o un adaptador de corriente de 5V/ 1A para cargar el dispositivo.

Nota:

A. Cuando se utiliza el puerto USB del PC para cargar, la capacidad de salida de corriente del puerto USB de diferentes PC es diferente y el tiempo de carga será ligeramente diferente. Se recomienda que cuando utilice el puerto USB del PC para cargar, intente apagar el dispositivo para acelerar la carga.

B. El cargador y el reproductor MP3 se calentarán en cierta medida durante la carga, lo cual es un fenómeno normal.

2. Una batería nueva necesita pasar por varios procesos de carga y descarga para alcanzar el mejor rendimiento.

3. En circunstancias normales, el reproductor puede cargarse completamente en unas 3h. Se recomienda desconectarlo del puerto USB después de la carga y no conectarlo a la red eléctrica durante mucho tiempo.
4. La batería de este dispositivo es una batería de polímero de litio, que puede recargarse y utilizarse.
5. La batería de polímero de litio debe ser sustituida por un profesional, y el usuario no debe sustituirla por sí mismo (Nota: Si la batería se sustituye de forma incorrecta, existirá peligro de explosión, y sólo puede sustituirse por una del mismo tipo o de tipo equivalente); para proteger el medio ambiente, entregue las baterías usadas a una organización profesional para su reciclaje.
6. La duración de la batería puede variar según las condiciones de uso y el tiempo de producción.
7. La batería no debe exponerse a la luz solar, al fuego o a un entorno de sobrecalentamiento similar.

Consejos para Proteger la Audición

1. Se recomienda bajar el volumen del dispositivo antes de utilizar los auriculares y subirlo gradualmente hasta que sea el adecuado cuando empiece a escuchar.
2. Para proteger el oído, no suba demasiado el volumen (los médicos señalan que escuchar a un volumen alto durante mucho tiempo daña el oído del oyente).
3. Cuando aparezcan acúfenos, baje el volumen o deje de utilizarlo.

Importante Información de Seguridad

1. Antes de formatear el dispositivo, se recomienda hacer una copia de seguridad de los datos personales almacenados en él a tiempo.
2. Asegúrate de que el producto está colocado de forma segura para evitar accidentes y caídas causadas por el contacto de los niños.
3. No sobrecargue el cable de alimentación, no lo doble ni lo apriete con objetos pesados, para no provocar un sobrecalentamiento o un incendio.
4. Mantenga el producto alejado del entorno electromagnético; manténgalo alejado de la humedad excesiva, el humo y el polvo y otros entornos agresivos.
5. No sumerja el dispositivo en agua; no utilice limpiadores corrosivos o abrasivos para limpiarlo.
6. No esponga el producto a la humedad o a la lluvia, ya que podría provocar un mal funcionamiento del dispositivo o incluso dificultar su reparación debido a la penetración de agua y humedad.

ご使用前に

AGPTEK A65音楽プレーヤーをお買い上げいただきありがとうございます。正しく安全にお使いいただくため、ご使用前に必ず取扱説明書をよくお読みください。仕様は予告なしに変更されることがあります。

各部のなまえ

各部ボタンと操作

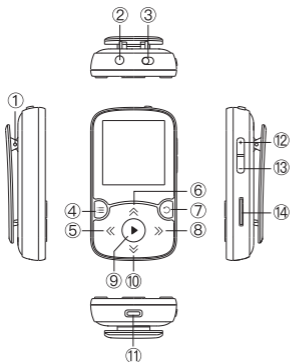

- ① クリップ
- ② イヤホンジャック
- ③ 電源スイッチ
- ④ サブメニュー/ロックボタン
- ⑤ 前の曲/早戻し
- ⑥ 上へ
- ⑦ 戻り
- ⑧ 次の曲/早送り
- ⑨ 確定/再生/一時停止/電源オン (オフ)
- ⑩ 下へ
- ⑪ Type-Cポート
- ⑫ 音量+
- ⑬ 音量-
- ⑭ マクロSDカード挿入口

ご注意

充電について

- プレーヤーと充電器の接続には、同梱のUSBケーブルを使います。パソコンまたは充電器で充電してください(別売)。

- はじめてお使いになる場合や、しばらくお使いにならなかった場合は、なるべく電池残量表示が満タンになるまで充電することをおすすめします。
- 充電器の仕様は、5V 500mAまたは5V 1000mAの充電器を使用してください。規格外の充電器を誤って利用する場合は、故障になる恐れがあります。無料修理、交換、返品等対応不可です。予めご了承ください。
- 入力：AC110-240V 50 / 60Hz 最大：100mA
出力：DC5.0-5.5V 500mA-800mA
- 電池の劣化を抑えるために、プレーヤーを長期間使わない場合でも、1ヶ月から3ヶ月ごとに充電するようにしてください。
- 充電完了後は、パソコンまたは充電器からプレーヤーを取り外してください。
- 5時間以上充電または置きっ放し充電しない。バッテリーが故障する原因となります。
- 充電端子に水が付着していないことを確認してから充電する。感電・ショート・発火の原因となります。
- ヒント：電池残量が不足しているときにパソコンへ接続すると、画面表示までに約10～30分程度時間がかかる場合があります。

本製品の取り扱いについて

- 落としたり、重いものを乗せたり、強いショックを与えたり、圧力をかけないでください。故障の原因となります。
- 以下のような場所に置かないでください。
 - 直射日光が当たる場所や暖房器具の近くなど温度が非常に高いところ
変色したり、変形したり、故障したりすることがあります。
 - ダッシュボードや、炎天下で窓を閉め切った自動車内（とくに夏季）
 - ホコリの多いところ
 - 風呂場など、湿気の多いところ
 - 磁石、スピーカーボックス、テレビなど、磁気を帯びたものの近く
- 水がかからないようご注意ください。本製品は防水仕様ではありません。

液晶画面について

- 液晶画面を強く押さないでください。画面にムラが出たり、液晶画面の故障の原因になります。

基本な使いかた

電源を入れる / 切る

電源スイッチを右にスライドして電源を入れます。左にスライドして電源を切めます。

▶ ボタンを長押しすると電源をオン / オフします。

ヒント: バックグラウンドで音楽を再生 / 一時停止している時にプレーヤーの電源を切ると、電源を再起動するときに画面は前回再生した曲が表示されます。

ご注意: 画面オフ状態でもわずかに電池を消耗します。

スクリーンロック / ロック解除する

任意画面で、☰ ボタンを長押しすると、画面をロック / ロック解除します。誤ってボタンが押されて動作するのを防ぎます。

メイン画面

プレーヤーでは、各機能の入り口がメイン画面になります。ここから各機能を選んだり、曲を探したり、設定を変更することができます。

音楽、録音、アラームモード、設定、フォルダビュー、ブルートゥース、歩数計、直前に再生した曲などの機能を選択できます。

1. << / >> ボタンを押して、機能または項目を選ぶ。
2. ▶ ボタンを押して、決定する。
3. ◀ ボタンを押して前の画面に戻ります。

microSDカードを入れる

プレーヤーでは、本体メモリーのほかに、microSDカード（別売）に音楽 / ビデオ / 写真 / 電子ブックなどのコンテンツを保存できます。

1. microSDカードを、microSDカードスロットに、端子面を上向きにしてカチッと音がするまでしっかり差し込む。
2. microSDカードを挿入すると [音楽] でカードフォルダに切り替えることができます。[カードフォルダ] → [プレイリストを更新しますか]

?] → [はい] を選ぶ。本体メモリを切り替わる時はローカルフォルダを選択してください。

3. microSDカードを挿入すると [フォルダ]/[画像]/[電子ブック]/[動画] でローカルフォルダとカードフォルダを切り替えることができます。

ご注意:

- microSDカードが認識されない場合は、microSDカードを取り出し、再度入れ直してください。
- 大量のコンテンツを保存したmicroSDカードを入れた場合、プレイヤーのデータベース更新に10分以上かかる場合があります。
- プレイヤーの電源を切ってから、microSDカードを取り付けることをおすすめします。

microSDカードを取り出す

microSDカードを一度奥に押す。手前に出てきたら、microSDカードスロットから取り出す。

音楽 / ビデオ / 写真などのコンテンツを転送する

- パソコンを使って音楽 / ビデオ / 写真を取り込む

1. インターネット接続したパソコンとプレイヤーを同梱のUSBケーブルで接続する
2. プレイヤーの充電タイプは[充電 & 転送]を選ぶ。
3. スタート画面から[デスクトップ] をクリックし、デスクトップ画面から[エクスプローラー]をクリックする。
4. 画面の左側で[PC]をクリックする。
5. [AGP-A65] をダブルクリックする。
6. 音楽 / ビデオ / 写真などのコンテンツを[AGP-A65]にドラッグ & ドロップして転送完了。
7. タスクバーにある△マークをクリックし、ハードウェアの取り外しマークをクリックする。AGP-A65の取り出しを選択してプレイヤーをパソコンから取り外す。



- OTGアダプター(別売)を使ってプレーヤーとAndroidスマホを接続すると、プレーヤーに直接、音楽 / ビデオ / 写真を転送することができます。

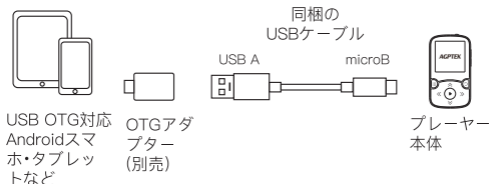

1. スマホの充電口にOTGアダプターを差し込み、スマホとプレーヤーを同梱のUSBケーブルで接続する。
2. プレーヤーの充電タイプは[充電&転送]を選ぶ。
3. スマホ通知バーに選択の案内が出て、設定を[転送]に変更する。
4. スマホのファイル管理アプリを選ぶ。
5. [ACTIONS製USBドライブ]が表示され、プレーヤー本体内部のメモリとなります。
6. スマホ内部の音楽 / ビデオ / 写真などのコンテンツを選択して、[ACTIONS製USBドライブ]にコピーする。

ヒント: USB OTGは、USB機器同士を接続して使うために制定されたUSBインターフェースの規格で、PCを介さずにプレーヤーをスマホと直接つなぎたい、スマホから直接USBメモリにデータを移行したい、というニーズに応えるかたちでUSB2.0に追加された仕様です。

ご注意:

- OTG規格を利用するには、OTG (USBホスト機能) 対応のスマホであることが条件。iPhoneは対応しません。
- スマホのOS設定により、コピー&ペーストの表示が異なる場合がございます。スマホの操作について、ご不明な点がございましたら各メーカーの問い合わせセンターまでご確認くださいようお願い申し上げます。
- 転送中にプレーヤーを取り外さないでください。ファイル破損となる恐れがあります。

音楽

[メイン画面]→[音楽]  を選ぶ。

- 再生中 – 再生中の曲、前回再生した曲やオーディオファイルに戻ります。
- すべての曲 – すべての曲がリストされます。希望の曲を選び再生が始まります。
- アーティスト / アルバム / ジャンル – アーティスト / アルバム / ジャンルごとに曲を再生することができます。
- プレイリスト – プレイリスト[1]、プレイリスト[2]、プレイリスト[3]を選択できます。
- 再生リストを作ります – 外部の Micro SD カードまたはプレーヤーの内蔵メモリの曲を更新します。
- ホームディレクトリ / カードディレクトリ – 音楽ファイルをローカルフォルダまたはSDカードフォルダに切り替えることができます。

ヒント: ローカルフォルダ / カードフォルダの機能は、microSDカードを挿入した場合にのみ使用できます。カードフォルダの音楽を表示する場合は、ローカルフォルダの音楽が非表示になります。

音楽再生画面の操作

音楽再生画面で、**▶▶** ボタンを押して次の曲へ行きます。

▶▶ ボタンを長押しすると早送りをします。**◀◀** ボタンを押して前の曲へ行きます。**◀◀** ボタンを長押しすると巻き戻しをします。**▶** ボタンを押して再生 / 一時停止します。**+ / -** ボタンで音量を調整します。

サブメニュー

音楽再生画面で、**☰** ボタンを押してサブメニューを表示する。**⤴ / ⤵** ボタンで各サブメニュー項目を選択したり、値を調整することができます。**▶** ボタンを押して決定する。

再生方法: 希望の設定の種類を選ぶ。選んだ再生方法で曲を再生することができます。

設定の種類	説明
リピート→リピートオフ	再生範囲の曲を順に再生します。

リピート→1曲リピート	再生中または再生を始めた曲を繰り返し再生します。
リピート→すべてリピート	再生範囲の曲を順に繰り返し再生します。
シャッフル	再生範囲の曲を順不同に再生します。
リピート設定 (A-Bリピート再生)	再生中の音声の任意の区間 (A-B区間) を指定して、その区間を繰り返し再生します。
次から音楽を再生...	全曲 / アーティスト / アルバム / ジャンルから再生します。

ヒント: シャッフルを設定した後、再生方法を他の設定の種類を選択するとシャッフルモードがオフになります。

リピート設定: リピートモード、再生間隔を設定できます。[リピートモード]は再生中のみ利用できます。

- ▶ ボタンで[リピートモード]を選択し、開始時刻Aを確定する。Aが点滅します。
 - ≫ ボタンをおして終了時刻Bを確定する。Bが点滅します。
 - ≫ ボタン押しして時間Aから 時間Bの内容が自動的に再生されます。A-B表示のアイコンが表示されます。
 - ▶ ボタンを押して通常再生に戻ります。
- 再読回数: 1~10回の再生回数を設定する。
 - 再生間隔: 再生間隔を1~10(秒)を設定する。

サウンド設定:

- イコライザー: オフ / ロック / ファンク / ヒップホップ / ジャズ / クラシック / テクノ / カスタムを設定できます。
カスタムはB、L、M、H、Tを好みの音に設定できます。
- シフト配信: 再生速度を-8レート(最小)から+8レート(最大)に調節できます。
- 音量制限: 耳を刺激するような大きな音を流れないよう音量を最大限まで設定できます。+/- ボタンを押して音量の値を設定する。
▶ ボタンを押して決定する。

プレイリストに追加: 再生中の曲をプレイリスト[1] / プレイリスト[2] /

プレイリスト[3]に追加します。

プレイリストから削除：再生中の曲をプレイリスト[1]/プレイリスト[2]/プレイリスト[3]から削除します。

削除：不要な曲を削除することができます。

ご注意：一度削除した曲は元に戻せません。削除する前に必要な曲をバックアップしてください。

ブックマーク：ブックマークを追加/ブックマークから再生/ブックマークを削除することができます。お気に入りの区間だけを再生したり、好きな区間で曲を再生したりするときはブックマークを使います。

Bluetooth

[メイン画面]→[Bluetooth]  を選ぶ。

Bluetoothオーディオ機器とプレーヤーを接続し、プレーヤーの音声をワイヤレスで聞くことができます。

1. 初回接続時は、プレーヤーと相手側Bluetoothオーディオ機器をペアリングする。
 - 1) 相手側のBluetoothオーディオ機器とプレーヤーを隣に置く。
 - 2) 相手側のBluetoothオーディオ機器をペアリングモードにする。
 - 3) [メイン画面]→[ブルートゥース]→[Bluetooth switch control]→[Bluetooth open]を選ぶ。ボタンを押して前の画面に戻す。
 - 4) ペアリング可能なBluetoothオーディオ機器の検索が始まり、該当する機器の機種名が表示されます。ペアリングが完了し、自動的にBluetooth接続されていることを確認する。
 - 5) プレーヤーで再生を始めると、相手側のBluetoothオーディオ機器で音声を聞くことができます。

Bluetooth接続で音楽を再生する。

- ペアリングが済んでいるBluetoothオーディオ機器でも毎回Bluetooth接続が必要です。ペアリング直後はBluetooth接続された状態になります。

1) 接続するBluetoothオーディオ機器の電源を入れ、接続待ち状態にする。

詳しくは相手側のBluetoothオーディオ機器の取扱説明書をご覧ください。

2) [メイン画面]→[ブルートゥース]→[Bluetooth switch control]→[Bluetooth open]を選ぶ。

3) [メイン画面]→[ブルートゥース]→[Device List]を選ぶ。希望のBluetoothオーディオ機器を選ぶ。Bluetooth接続すると、プレーヤー画面の接続マークは青に表示されます。

4) プレーヤーで曲を再生する。曲を聞き終わったら、プレーヤーとBluetoothオーディオ機器の両方の電源を切ります。

3. Bluetooth接続を切断する。

[メイン画面]→[Device List]→[Bluetoothオーディオ機器名]→[disconnect]を選ぶ。

ヒント: Bluetoothオーディオ機器はワイヤレスイヤホンまたはワイヤレススピーカーなどで音楽再生、FMラジオ再生を聴くことができます。BluetoothモードでFMラジオを聞くとともに、接続した同梱のイヤホンのコードがアンテナとして働きます。

Bluetooth接続の使用上のご注意

- 本製品のBluetoothはカーナビ、スマホやパソコンなどに接続することができません。
- Bluetooth無線技術では約10 mまでの距離で接続できますが、障害物（人体、金属、壁など）や電波状態によって接続有効範囲は変動します。
- 人体は電波の吸収性を有するため、衣類のポケットに入れる等、人体と密着させたり、混雑した電車内での使用時に電波の減衰が生じます。Bluetooth接続に障害を起こす場合があります。このような場合、音が途切れたり接続に失敗することがありますが故障ではありません。使用環境を変えてご使用ください。
- プレーヤーはすべてのBluetoothオーディオ機器とのワイヤレス接続を保証するものではありません。機器の特性や仕様によっては、接続できない、操作方法や表示・動作が異なるなどの現象が発生する場合があります。
- 接続する機器によって、Bluetooth接続ができるようになるまで時間がかかることがあります。

- スマホや他のBluetooth機能のある機器のBluetooth機能をオフすると、干渉を減少し、デバイスの検索はしやすくなります。

FM ラジオ

[メイン画面] → [FMラジオ]  を選ぶ。

プレーヤーでは、FMラジオ放送を楽しめます。接続した同梱のイヤホンのコードがアンテナとして働きます。コードをできるだけ長く伸ばしてお使いください。コードを巻き付けたまましない。

[プリセット]、[手動チューニング]、[自動チューニング]、[FM 録音] 四つの項目があります。

手動チューニング: <</> ボタンで周波数を選ぶ。

自動チューニング: お使いの地域で受信できる放送局を自動的に探してプリセット登録できません (最大30局まで)。

ラジオ再生画面で:☰ ボタンを押してサブメニューに入ります。

- FM 録音開始: [FM 録音開始] を選択してFM録音を開始します。○ ボタンを押して録音ファイルを保存します。保存した録音は [FM 録音] にあります。
- 登録済みのプリセット: 登録済みのプリセットを選んで再生する。
- プリセットをクリア: すべてのプリセットを削除する。
- 周波数範囲: 普通周波段 / 日本周波段 / ヨーロッパ周波段を選ぶ。日本周波段は76–90MHzの放送局を受信できます。

FM 録音: すべての録音ファイルがリストされます。

ご注意: 本製品が使用している周波数は、他の無線機器でも使用していることがあります。万一、本製品と「他の無線局」との間に電波干渉が発生した場合には、速やかに本製品の使用場所を変えるか、または本製品の運用を停止 (電波の発射を停止) してください。

録音

[メイン画面] → [録音]  を選ぶ。

[音声録音を開始]、[録音ライブラリ]、[ストレージ] (microSD カードが挿入されている場合のみ)、[録音フォーマット]、という機能があります。

- 音声録音を開始: ▶ ボタンを押して再生 / 停止する。停止しているときに ⊞ ボタンを押して録音を保存します。
- ボイスフォルダー: 録音ファイルがリストされます。
- ストレージ: microSD カードがセットされている場合のみ表示します。録音ファイルを内部メモリまたは外部メモリ (microSD カード) から選ぶ。

MP3録音ファイルのビットレートを32/64/128/192kbpsに設定できます。WMV録音ファイルのビットレートを512/768/1024/1536kbpsに設定できます。量子化ビット数が大きいほど、録音の再現性が高い。そのかわりに録音ファイルの容量も増えます。

歩数計

[メイン画面] → [歩数計]  を選ぶ

[ステップ]、[個人情報]、[歴史レコード]、[レコードをクリア]等の項目があります。

- ステップ: 経過時間とステップ数を計測する。▶ ボタンでstart / stopをします。⊞ ボタンで記録を保存する。
- 個人情報: 身長、体重、ステップ長さを設定する。⤴ / ⤵ ボタンで身長と体重を調整し、▶ ボタンで決定する。
ステップ長さは20~250cmを調整できます。
- 歴史レコード: 保存した記録をリストする。最大7つの記録を保存できます。7つ以上の記録を保存する場合は、前の記録をカバーします。
- レコードをクリア: 不要の記録を削除できます。

アラームモード

[メイン画面] → [アラームモード]  を選ぶ

電子ブック:

TXTの電子ブックをプレーヤーで再生することができます。

電子ブック再生画面で、◀ / ▶ ボタンを押してページを切り替えます。

▶ ボタンを押して自動的に再生されます。もう一度 ▶ ボタン押して再生を停止します。

☰ ボタンを押してサブメニューに入ります。

[Playsetting] (自動再生間隔を設定する)、[ページの色]、[削除電子ブック]、[ブックマーク選択]、[ブックマークを削除]、[ブックマークを追加]、[ページ選択]を設定することができます。

動画:

160 * 128のAMV / AV動画ファイルをプレーヤーで再生することができます。

- ▶ ボタン押して動画を再生します。◀ / ▶ ボタンを押して次の動画/前の動画に切り替えます。◀ / ▶ ボタンを長押しすると、早戻し/早送りします。
- 動画再生画面で ☰ ボタンを押してサブメニューに入ります。

ヒント: 動画をプレーヤーに転送する場合は、まずはフォーマット変換ソフトで対応している形式に変換してください。フォーマット変換ソフトは AGPTEK 公式サイトにてダウンロードすることができます。

画像:

JPG、BMPの画像ファイルをプレーヤーで再生することができます。

▶ ボタンを押して画像が表示されます。◀ / ▶ ボタンで前/次の画像に切り替えます。

カレンダー: カレンダーを確認する。▶ ボタンで年、月、日を切り替える。◀ / ▶ で次の年、月、日を切り替える。

ヒント: プレーヤーの日付を変更するには[設定] → [日時]にて変更してください。

ストップウォッチ: 最大4つの経過時間を計測することができます。

▶ ボタンを押してタイマーを開始する。もう一度 ▶ ボタンを押すと停止する。⏏ を押して新規を開始します。



アラーム:

- アラーム(オン / オフ) : アラームをオン / オフする。
- 時間を調整します: <</>> ボタンで時、分を選び、⤴ / ⤵ ボタンで数字を選ぶ。
- 周期: 一回、毎日、労働日 (月曜日～金曜日) を設定する。
- アラームメロディー: アラーム音をお気に入りの曲・音楽を設定する。
- ボリューム: - / + ボタンで音量を調節する。▶ ボタンを押して決定する。

フォルダー

[メイン画面] → [フォルダー]  → [ローカルフォルダ] または [カードフォルダ] を選択して再生できます。

ヒント: MicroSDカードをセットしていない場合はローカルフォルダの内容のみ確認できます。

-  フォルダ内でリピート再生: フォルダ内の音楽を選択して再生し、再生画面に入ります。再生モードで「フォルダ内でリピート再生」を設定すると、そのフォルダ内のすべての曲がループ再生されます。
-  すべてフォルダをリピート再生: 任意のフォルダ内の音楽を再生し、再生画面に入ります。再生モードで「すべてフォルダをリピート再生」を設定すると、フォルダAから順番にフォルダB、C、Dなどに曲がループ再生されます。
- TFカードとTFカードの内蔵メモリの間でデータの相互転送: TFカードを挿入した場合、ファイルを選択して、 ボタンを押すとファイルサブメニューに入って、[カードにコピー]と[本体ストレージにコピー]を選択して、ファイルを転送できます。

*ご注意: 大容量または数多くのファイルを転送する場合、複数回に分けてファイルを転送することで、ファイルの完全性を保証しやすくなります。

設定

[メイン画面] → [設定]  を選ぶ。

Language / 言語: プレーヤーの言語を切り替える。

表示設定:

- 日時: << / >> ボタンで年、月、日、時、分を選び、⤴ / ⤵ ボタンで数字を選ぶ。▶ ボタンを押して決定する。時刻の表示形式を12時間 / 24時間を設定できます。日付の表示形式をDD MM YYYY / MM DD YYYY / YYYY MM DDを設定できます。
- 表示設定→ブライツネス: ⤴ / ⤵ ボタンで明るさを調整します。▶ ボタンを押して決定する。
- 表示設定→バックライトタイマー: 10秒 / 20秒 / 30秒 / 常にオンに設定できます。操作が一定時間ない場合にプレーヤーを自動的にスリープするようになります。
- スクリーンセーバー: なし / デジタル時計_1 / デジタル時計_2 / デジタル時計_3に切り替えることができます。
- スリープタイマー - 指定した時間に自動的にシャットダウンします (10-120分)
- 画面オフタイマー - 一定時間の無操作後に自動的にシャットダウンします (1/2/3/5/10分)
- 情報: プレーヤー情報とストレージを確認する。
- デバイスをフォーマット: フォーマットすると本体メモリーに記録されたデータはすべて消去されます。フォーマットする前に内容を確認してください。必要に応じてバックアップしてください。
- 工場出荷時設定: すべての設定を出荷時の状態に戻ります。工場出荷時設定完了後、改めて表示言語を設定してください。デフォルトは英語となります。この操作は本体メモリーに記録されたデータを削除しません。

トラブルシューティング

言語を再選択する方法。

[設定]  を選択し、最初の行[Language / 言語]を▶ ボタンで選択します。⤴ / ⤵ ボタンを押すと言語を選択できます。もう一回

▶ ボタンを押すと、設定完了になります。

プレーヤーは電源が入らない。

- 長期間使用していないなどバッテリーが空の可能性がります。満充電になるまで充電をしてください。充電が始まるまで30分ほどかかる場合もありますので、しばらく待ってください。
- 充電ケーブルまたは充電器を取り替えてください。

パソコンに認識されない。

- 接触不良の可能性がります。USBケーブルを抜き差ししてください。
- 充電できる場合は、充電専用ケーブルではないことを確認します。USBケーブルにはデータ転送ができない充電専用のタイプもあります。充電・転送(通信)ケーブルと取り替えてください。
- プレーヤーの充電ポートに目立った異常（キズや外的な損傷）がないか確認します。
- パソコンに接続している他の周辺機器の影響やリソースが不足していないか確認する。パソコンから他の周辺機器を取り外してプレーヤーを接続して認識しないか確認します。
- パソコン本体に問題がないか確認する。複数パソコンがありましたら他のパソコンでもUSBメモリが認識しないか確認します。

画面が表示されているが動作しない。

- パソコンから一度に多量の音楽などのコンテンツを転送した場合は、データベースの更新に時間がかかります。数十分程度時間がかかる場合があります。
- 操作しても反応しない場合は、爪楊枝の先などでリセット穴を押して、プレーヤーを再起動してください。
- ファームウェアを更新してください。

電池がすぐになくなる。

- 充電が不十分の可能性がります。パソコンがスタンバイ（スリープ）、休止状態の場合は充電できません。起動した状態を維持して充電してください。
- 充電器の規格は5V500mAまたは5V1000mAのものか確認してください。
- 充電ケーブルまたは充電器を取り替えてください。
- 充電を繰り返すと電池の特性上劣化が発生します。使える時間がお

買い上げ時の半分くらいになる充電可能な回数の目安は、約500回です。毎日充電する使い方なら、約1年半から2年くらい経過すると、バッテリーの交換を検討する時期となります。

プレーヤー本体に挿入したmicroSDカードが認識されない。microSDカードを差し込めない。

1: 本機はmicroSD カードのファイルシステムが FAT32 しか対応していない。

microSD カードを購入すると工場出荷時のフォーマットが NTFS や exFAT になっていることがあり、そのまま本機に挿すと microSD カードを認識しない、またはエラーを発生させるため、FAT32 にフォーマットする必要がある。

パソコンでmicroSD カードのファイルシステムを確認してください。

2: 正規品キングストン(Kingston)またはサンディスク(SanDisk)の microSD カードがおすすめ。

3: 一部機器のカードスロットが深く、爪や細い突起物で、しっかりと奥まで押し込んでみてください。

車内でプレーヤーの音楽を聴く方法

1: 音楽プレーヤーを3.5mmのAUXケーブル(別売り)で接続して音楽を聴く。

2: USBケーブルは充電とデータ転送しか対応していない。USB接続はオーディオ非対応である。

3: Bluetooth接続して音楽を聴くことができますが、車種やナビの互換性により接続できない場合がある。

曲順がバラバラになってしまう

1: 音楽機能では数字やABC順に表示されます。1000曲を取り込む場合は、先頭に0001~0999という番号をふることをおすすめ。

2: フォルダ機能では取り込んだ順に表示されます。UMSSortという無料ソフトを使って解決できる。

Bluetooth機器が接続できない・検出されない。

1: プレーヤーとBluetooth機器のBluetoothが有効になっているかチェックする。有効した上で、もう一度Bluetooth機器がプレーヤー

に認識できるかを確認する。

- 2: Bluetooth機器がペアリング済み状態になっているかチェックする。接続済みのBluetooth機器を一度接続解除した上で、再度接続し直してみてください。
- 3: プレーヤーが他のBluetooth機器に接続されているかチェックする。一度すべてのBluetooth機器を削除した上で、クリーンな状態で再度接続し直してみてください。
- 4: ワイヤレスイヤホンやワイヤレススピーカーのBluetoothのバージョンは2.1以降かチェックする。それでも接続できない場合は、互換性がない可能性がある。

Bluetooth接続完了したが途切れる。

- 1: 接続するBluetooth機器が有効接続範囲にあるか確認する。

Bluetooth機器とプレーヤーの直線距離は約8-10mが最大通信可能距離となっている。5m以内でも障害物があると音が途切れてしまったりしてしまう場合もある。その距離を超えると接続ができなくなってしまう。

- 2: 有効接続範囲内であっても、Bluetooth機器とプレーヤーの間に電波を遮るような物がある場合、通信距離が短くなってしまう。壁、特にコンクリートや金属板などが機器を遮っていないか確認しましょう。

2.4GHz帯のWi-Fiや電子レンジが発する電磁波もBluetoothの接続は影響を受けてしまうため、できる限りプレーヤーの近くに接続するBluetooth機器を置きましょう。

仕様

スクリーン	1.5" TFT (128*64)		
材質	ABS		
サイズ	60*36*12mm		
重さ	25g		
Bluetooth 有効範囲	10メートル以内		
USB端子	USB 2.0		
内部メモリ	32GB		
マイクロSDカードの拡張	最大128GBまで		
対応 フォー マット	音楽	MP3/WMA/APE/FLAC/WAV/ DRM/ACELP	
	歌詞	LRC	
	動画	AMV/AVI	
	レコーディング	MP3/WAV	
	電子ブック	TXT	
稼働可 能時間	音楽	有線イヤホン	30 時間
		Bluetooth	6 時間
	動画	有線イヤホン	9 時間
	ラジオ	11 hours	
	レコーディング	20 時間	
電池容量	240mAhの リチウムポリマー電池		
フル充電時間	約1.5 時間 (5V/500mA)		

Eメール: support@agptek.com

各機種の取扱説明書については、下記をご参照ください。

<http://www.agptek.com/support/download.html>

AVVISO IMPORTANTE

Grazie per aver acquistato il lettore musicale AGPTEK. Si prega di leggere attentamente il manuale prima di utilizzare il prodotto. Le specifiche sono soggette a modifiche senza preavviso.

Caricare il Lettore

- Caricare tramite la porta USB del computer.
- Utilizzare un caricatore da 5V/500mA (caricatore non incluso).

Collegare al PC & Scaricare i File Audio

1. Aprire Esplora risorse o "Questo PC".
2. Collegare il lettore alla porta USB del PC con il cavo USB.
3. Aprire la nuova cartella "AGP-A65" in "Questo PC".
4. Copiare i file nella cartella "AGP-A65" in cui si desidera riprodurli.
5. Nella barra laterale sinistra, fare clic con il tasto destro del mouse sulla cartella "AGP-A65" e selezionare "Espelli" dal menu.
6. Attendere che il computer confermi l'espulsione sicura prima di scollegare il cavo USB.

Nota: non scollegare la spina USB durante il trasferimento dei file. Ciò potrebbe causare il malfunzionamento del lettore e dei file.

Panoramica

Pulsanti e Controlli

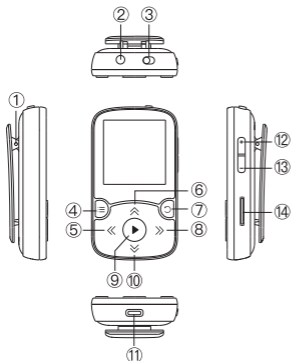

- ① Clip
- ② Jack per auricolari
- ③ Interruttore di alimentazione
- ④ Sottomenu/Schermo di blocco
- ⑤ Indietro/Riavvolgimento veloce
- ⑥ Scorrimento verso l'alto/Pagina verso l'alto
- ⑦ Ritorno
- ⑧ Avanti/Avanzamento veloce
- ⑨ Riproduzione/Pausa/Ingresso
- ⑩ Scorri verso il basso/Pagina giù
- ⑪ Porta di Tipo-c
- ⑫ Volume +
- ⑬ Volume -
- ⑭ TF Carta Slot

Specifiche Tecniche

Schermo	1.5" TFT (128*64)		
Materiale	ABS		
Dimensione	60*36*12mm		
Peso netto	25g		
Portata Bluetooth	10m all'aperto		
Tipo di interfaccia	USB 2.0		
Memoria interna	16GB/32GB		
Espansione scheda SD	Fino a 128GB		
Formato	Musica	MP3/WMA/APE/FLAC/WAV/ DRM/ACELP	
	Lirica	LRC	
	Video	AMV/AVI	
	Registrazione	MP3/WAV	
	EBook	TXT	
Playtime	MusicA	Cablato	30 ore
		Bluetooth	6 ore
	Video	Cablato	9 ore
	Radio	11 ore	
	Registrazione	20 ore	
Batteria	Batteria ai polimeri di litio da 240 mAh		
Tempo di carica	1.5 ore (5V/500mA)		

FCC Statement

This equipment has been tested and found to comply with the limits for a Class B digital device, pursuant to Part 15 of the FCC Rules. These limits are designed to provide reasonable protection against harmful interference in a residential installation. This equipment generates uses and can radiate radio frequency energy and, if not installed and used in accordance with the instructions, may cause harmful interference to radio communications. However, there is no guarantee that interference will not occur in a particular installation. If this equipment does cause harmful interference to radio or television reception, which can be determined by turning the equipment off and on, the user is encouraged to try to correct the interference by one or more of the following measures:

- Reorient or relocate the receiving antenna.
- Increase the separation between the equipment and receiver.
- Connect the equipment into an outlet on a circuit different from that to which the receiver is connected.
- Consult the dealer or an experienced radio/TV technician for help.

This device complies with part 15 of the FCC Rules. Operation is subject to the following two conditions:

- (1) This device may not cause harmful interference, and (2) this device must accept any interference received, including interference that may cause undesired operation.

Changes or modifications not expressly approved by the party responsible for compliance could void the user's authority to operate the equipment.



FCC ID: 2AQWYA19X

Manufacturer:

Shenzhen RuiZu Digital Technology Co., Ltd.

Address:

6/F, Building D, KeShangMei Park, Chongqing Road, Fuyong, Bao'an District, Shenzhen, China

